

# RADIO EXPRES

N<sup>o</sup> 17

25 April

==1930==

Verschenen bij N. Veenstra te 's-Gravenhage:

Het **TWEEDE DEEL (ACHTSTE DRUK)** van

**HET DRAADLOOS AMATEURSTATION**

door J. CORVER.

Prijs: In geïllustreerden omslag f 2.50. — Gebonden f 3.50.

De levering geschiedt door bemiddeling van den boekhandel of na inzending van het bedrag plus 20 cents voor porto door den Uitgever N. Veenstra te 's-Gravenhage.

**PRIJS**

**25**

**CENT**



# SONORA de vooraanstaande RADIO

**Bio Sonora**  
**Gramfoonversterkers**

Aanvragen voor alleenvertegenwoordiging aan den fabrikant:  
**RADIO-TUKKER - GOUDA**

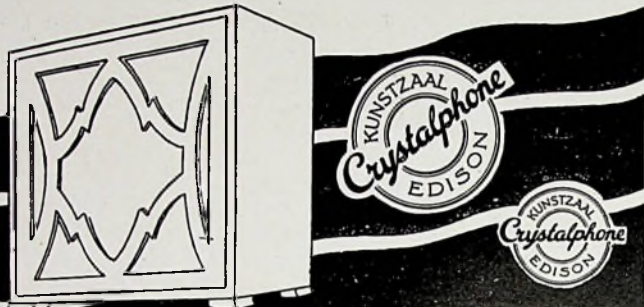

## CRYSTALPHONE LUIDSPREKER

**f. 39.50** — VIER POLIG

H.W.K. DE BREY & CO., GRAVENHAGE

## Fa. Ch. VELTHUISEN

TELEFOON 16227 (2 LIJNEN)  
18 OUDE MOLSTRAAT — DEN HAAG.



Ultra kortegolf ontvangst is alleen  
volmaakt met een

### UTILITY

fijnregelknop 1:70 **f 5.50.**

De Philips speciaal ultra korte-  
golf lamp A 414 **f 7.50.**

Thans weer vrijblijvend **PYREX** isolatoren uit  
voorraad leverbaar!

## Het Draadloos Zendstation voor den Amateur

door **J. CORVER.**

3<sup>DE</sup> DRUK.

PRIJS Ingehaald **f 3.75**, gebonden **f 5.00.**

Levering door den Boekhandel, of na Inzending van  
het bedrag, plus **f 0.20** voor porto door den Uitgever  
**N. VEENSTRA** te 's-Gravenhage.

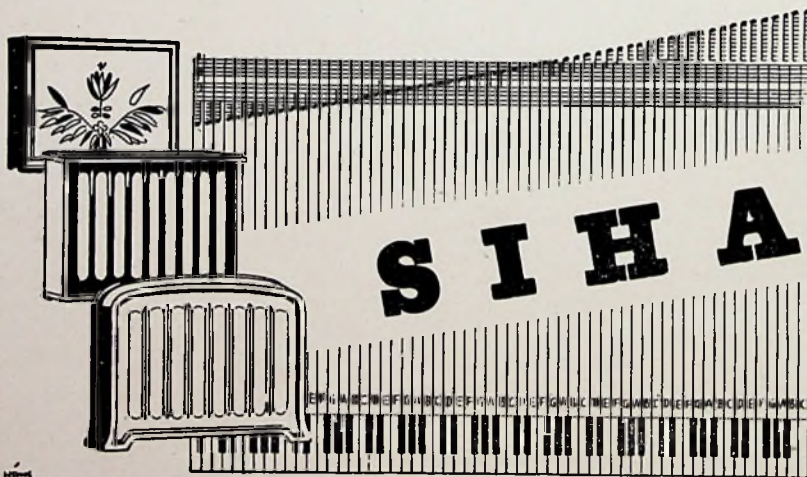

DE LUIDSPREKERS MET EEN  
GELIJKMATIGE WEERGAVE VAN  
50-8000 HERTZ

# SIHAPHON

- SIHAPHON 50 **f 35.00**
- SIHAPHON 51 „ **67.50**
- SIHAPHON 52 „ **85.00**

SIEMENS & HALSKE A. G.  
**Afd. TELEFUNKEN**

Huygenspark 38-39  
Aloon Aloon 55

DEN HAAG  
BANDOENG

## TELEFOONFABRIEK BERLINER, PRINSEGRACHT 849

AMSTERDAM, TELEFOON 37348

SECUNDUS  
N°1253 /29.50

ULTRA - CONUS  
N° 1254 /49.50

TEFAG - CONUS  
N°1257 /45.-

CORNET  
N°1278 /20.-

GOLIATH  
N°1275 /45

LUID-SPREKERS

Op aanvraag wordt complete prijswaard van Luidspreekers, Toestellen en Hoofdteléfono's gratis toegezonden.

## „Transforma”

Plaat- en gloeistroom combinatie voor toestellen met  
2<sup>1</sup>/<sub>2</sub>—1 of 4 Volts wisselstroomlampen

Prijs met gloeistroom . . . . . **f 17.-**  
Zonder gloeistroom . . . . . „ **15.-**

**DRIE JAAR GARANTIE.**

## N.V. „Transformer Works”

AMSTERDAM — Telef. 46440—43640  
Filialen te GRONINGEN, DEVENTER en VENLO.



# RADIO-EXPRES

WEEKBLAD VOOR RADIO-TELEGRAFIE EN -TELEFONIE

OFFICIEEL ORGAAN VAN  
DE NED. VER. VOOR RADIO-TELEGRAFIE.

REDACTEUR: J. CORVER.



UITGAVE VAN N. VEENSTRA,  
LAAN VAN MEERDERVOORT 30, DEN HAAG.  
TEL. 32112, GIRO 99225.

DIT BLAD VERSCHIJNT IEDEREN VRIJDAG.

De abonnementsprijs bedraagt, bij vooruitbetaling, f 3.— per halfjaar voor het binnenland en f 5.— voor het buitenland, per postwissel of per Giro 99225 in te zenden aan het bureau van Radio-Expres, Laan van Meerdervoort 30, den Haag. — Losse nummers f 0,25 per stuk. Correspondentie, zowel voor Administratie als Redactie, gelieve men te zenden aan het adres: **Laan van Meerdervoort 30, 's-Gravenhage.** Het auteursrecht op den volledigen inhoud van dit blad wordt voorbehouden volgens de Wet op het Auteursrecht van 23 September 1912, Staatsblad n<sup>o</sup> 308.

## GEEN DREIGENDE GENEREEROORLOG?

Wij ontvingen het volgende schrijven: Als getrouw lezer van Uw blad werd ik getroffen door een bericht in het nummer van 16 April, getiteld „Het einde van den omroep”, waarin niet meer of minder dan „een bepaalde groep van omroeporganisatoren” beschuldigd wordt bij niet inwilliging hunner eischen, een genereeroorlog te gaan beginnen.

Met die groep zal waarschijnlijk bedoeld worden de V.A.R.A. Voorzover ik weet, heeft die organisatie zich nooit voor dergelijke maatregelen uitgesproken, maatregelen door U zeer terecht als verwildering gekenmerkt. Natuurlijk zijn in een groote organisatie als de V.A.R.A. is, altijd personen die voor extremistische middelen te vinden zijn, doch, en dat staat volgens mij vast, de organisatie heeft zich altijd daartegen verklaard.

Doch als die organisatie bereid gevonden zou worden een genereeroorlog te proclameeren, dan nog zou zij slechts volgen wat geruimen tijd geleden gepropageerd is geworden door een redacteur van „De Telegraaf”. Deze heer gaf namelijk een wenk om, wanneer een uitzending eener omroeporganisatie niet naar den zin was, „het knopje een weinig te ver te draaien”. De de door U opgemerkte verwildering was dus toen reeds aanwezig en nog wel bij iemand als dezen Nederlandschen journalist, verbonden aan een blad dat in zeer nauwe relatie staat met één der grootste omroeporganisaties.

U zult vermoedelijk van dezen „verwilderden wenk” geen kennis gedragen

hebben, anders had U toch zeker Uw stem tegen dergelijk gedoe, dat blijk geeft van absoluut gebrek aan verantwoordelijkheid, hebben verheven.

Ik meen dus, dat het niet oirbaar is zonder vaststaande bewijzen berichten te publiceeren als onder het artikeltje in Uw nummer 16, en het zou toch zeker gewenscht zijn eerst te weten hoe de organisatie, namelijk de V.A.R.A. over een genereeroorlog denkt. M.i. kan het „Nederlandsche Staatsgezag” gevoegelijk buiten beschouwing blijven, want dat gezag heeft zich ook niet doen gelden toen die redacteur van „De Telegraaf” zijn wenk gaf, en ook toen niet ingegrepen.

Ik zou er prijs op stellen wanneer U deze regelen in Uw door velen gelezen blad wil plaatsen, waarvoor ik U bij voorbaat dank zeg.

Hoogachtend,

Uw getrouwe lezer:

G. H. VAN BRUGGE.

\*\*\*

Van de gezindheid en het inzicht van den heer van Brugge in deze zaak zal ongetwijfeld door velen met ons met vreugde kennis genomen worden. Wij gelooven inderdaad, dat het overgrootste meerendeel van het Nederlandsche publiek wel zoo wijs en nuchter is om zich van gevaarlijke dwaasheden te onthouden. In hoeverre een redacteur van een groot Nederlandsch dagblad inderdaad al eens op onverantwoordelijke daden zou hebben aangestuurd, weten we niet; de heer van Brugge beweert het en als het waar zou zijn, keuren we het nog wat scherper af dan de geachte inzender, zóó sterk n.l., dat we ook élk beroep daarop voor onszelf en anderen afkeuren.

Wat de verantwoordelijkheid van het Staatsgezag betreft, die geldt krachtens de in Nederland bestaande persvrijheid niet voor dagbladuitingen; maar onder de bestaande omstandigheden wél voor uitingen, die door den Omroep openbaar gemaakt zijn. Welke bewijzen van ons verlangd worden voor dingen, die in het openbaar, ten aanhoore van iedereen, zijn gezegd weten we niet. Als het niet op het V.A.R.A.-congres is geweest, dat het dreigement met een genereeroorlog naar voren werd gebracht, dan zouden we daarvan op gezag van den heer van Brugge heel graag acte nemen. Zouden we het enkel maar gedroomd hebben?

## STORINGEN DOOR ELECTRISCHE MACHINES EN APPARATEN.

Meer en meer begint men zich bezig te houden met middelen ter voorkoming van de storingen, welke radio-toestellen ondervinden van grootere en kleinere motoren en andere elektrische apparaten (massage, haardrogers, strijkijzers en verwarmingskussens met temperatuurregelaars enz.).

De bezitter van het radiotoestel, die last heeft van de storing, zal wel beginnen met pogingen om zelf maatregelen te nemen; als hij zichzelf kan helpen, is hij natuurlijk het best af. Helaas echter is een afdoende onderdrukking der storingen in de meeste gevallen slechts te verkrijgen door maatregelen aan de storende apparaten.

Een der hulpmiddelen, die aan het radiotoestel toegepast kunnen worden tegen storingen, welke via het lichtnet



binnen komen, is de z.g. „netzeef”, zooals o.a. Telefunken en ook de fa. Ridderhof en van Dijk die in den handel brengen beide besproken in de rubriek „Wat is er nieuws?”). De inrichting van zulk een netzeef geven wij weer in figuur 1. Twee

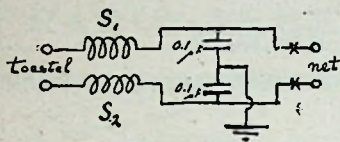

Fig. 1

condensatoren van  $0.1 \mu F$ , met hun middenverbinding geaard, staan over het net geschakeld en de aansluiting aan het toestel heeft plaats over twee hoogfrequent-smoorspoelen  $S_1$  en  $S_2$ , gewoonlijk nog met elkaar gekoppeld en van voldoende dik draad om bijv. 0.5 Ampère door te laten. Bij de kruisjes kunnen zekeringen aangebracht zijn. Vooral bij gelijkstroomnetten schijnt men nog al eens baat te vinden bij deze inrichting.

Zoals gezegd, mag men er evenwel nooit al te stellig op rekenen, dat men bij zulk een netzeef baat zal hebben. Wanneer toch in de netleidingen hoogfrequentestoringen aanwezig zijn, opgewekt door bijv. vonkende motoren in de buurt, dan kunnen die storingen op allerlei manieren het radiotoestel bereiken. Is de installatie zoo dicht bij, dat de hoogfrequente straling van de installatie zelve op de ontvangantenne werkt, dan helpt een zeef in het net natuurlijk niets. Maar ook als de storingen werkelijk alleen hinderlijk zijn voor zoo ver zij door het net worden voortgeplant, zal het vaak kunnen gebeuren, dat de straling der lichtnetleidingen op antenne en toestelspoelen erger is dan hetgeen via plaatstroomapparaat en gloeistroomtransformator binnendringt. Ook dan helpt de netzeef niet. Misschien zou zij dan wat waard zijn, als zij bij de plaats van binnenkomst van het lichtnet in huis kon worden aangebracht, zoodat het net in het huis zelf althans gezuiverd bleef van de storingen. Maar meestal is dat niet uitvoerbaar.

Meer heil is in het algemeen te verwachten van pogingen, die aan de storende machine zelf worden gedaan om te voorkomen, dat de storingen in het net kunnen doordringen.

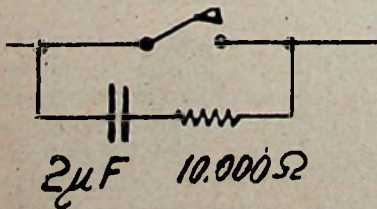

Fig. 2

Zoo kan men bijv. de storingen van een elektrische bel dikwijls sterk verminderen door ten eerste de bel te omgeven met een geaarde kooi van metaalgaas en boven-

dien het verbrekingscontract van de bel te shunten met een condensator en weerstand of met een condensator en smoorspoel volgens fig. 2 of fig. 3. (klikfilters).

Diathermie-apparaten en vonkende Röntgen-installaties zou men ook moeten opstellen in geheel geaarde kooien van metaalgaas, terwijl in den stroomtoevoer de netzeef volgens fig. 1 zou moeten worden aangebracht.

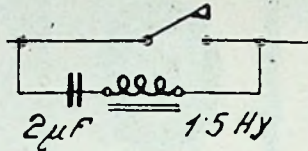

Fig. 3

Storingen van grootere en kleinere motoren ontstaan het meest door het vonken van de borstels op sleepringen en collectors. Daarbij ontmoet men hetzelfde verschijnsel als bij de tramstoringen, n.l. dat groote vlamvonken soms haast geen storing verwekken, maar wel de kleine, schijnbaar onschuldige, alleen in donker goed te constateeren vonkjes.

Hier helpen overeenkomstige schakelingen als wij reeds aantreffen in de netzeef, maar de condensatoren moeten liefst grooter zijn en de smoorspoelen zijn voor groote machines lastig te dimensioneren. In beginsel krijgen we dus de situatie van fig. 4, waarbij directe verbinding der

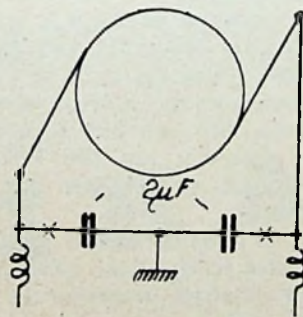

Fig. 4

condensatoren aan de borstels der machine het best is, maar ook verbinding aan de aansluitdraden van het net kan plaats hebben. Bij de kruisjes kan men met voordeel kleine gloeilampen (voor de volle netspanning) als zekeringen aanbrengen. Als er een gaat gloeien, is de condensator defect.

De condensatoren dienen aan speciale eischen te voldoen. In het vorige nummer vindt men onder „Wat is er nieuws” een dubbel Hydrablok besproken, dat voor dit doel speciaal wordt gemaakt. Aan te bevelen is, ook het metalen huis van het condensatorblok mede te aarden.

Waar de smoorspoelen van fig. 4 soms moeilijkheden zullen baren, kan men beginnen met ze weg te laten en aangezien ook een goede aarding-niet altijd gemakkelijk is te maken, kan men proberen, ook deze eerst weg te laten, dus bijv.

enkel de schakeling te maken van fig. 5, of in plaats van de aarding van fig. 4 een verbinding te maken aan het motorhuis. Is wèl een goede aarding te maken, dan aarde men het motorhuis mede.

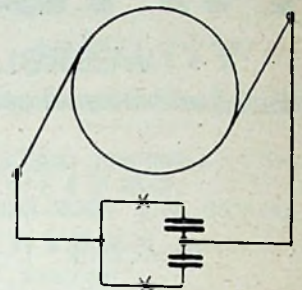

Fig. 5

Een voorafgaande revisie van den vonkenden motor is steeds aan te bevelen, schoon maken van een collector en verbetering of vernieuwing der borstels doet op zichzelf soms wonderen!

Nu moeten wij intusschen wijzen op een omstandigheid, welke wel eens de aanbrenging van condensatoren schijnbaar geheel nutteloos kan maken. De condensatoren kunnen n.l. met de zelfinductie der motorwikkeling een kring vormen, waarin eigen trillingen gaan optreden, die of het vonken nog verergeren, of in elk geval het resultaat bederven.

Daarom moet men er steeds op verdacht zijn, dat het noodig kan wezen, bij condensatoren ook nog dempingsweerstand en aan te brengen. Dit is aangegeven in fig. 6. Als regel kan gel-

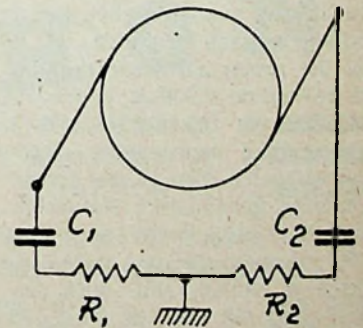

Fig. 6

den: hoe hooger de netspanning, des te kleiner de condensatoren en des te grooter de weerstanden. Bij kleine motoren, die op een spanning van 6 of 12 Volt loopen, zou men zijn toevlucht moeten nemen tot electrolytische condensatoren van  $1000 \mu F$ . of meer, terwijl men weerstanden van niet meer dan 5 Ohm voor de demping zou kunnen gebruiken. Bij de gewone netspanningen en condensatoren van  $2 \mu F$ . zal men dempingsweerstand moeten beproeven tusschen 20 en 100 à 200 Ohm. In het algemeen moet bij schakelingen volgens fig. 6 altijd  $C_1 = C_2$  en  $R_1 = R_2$  zijn. Verder zijn korte verbindingen en een korte, zware aardleiding van veel belang.



Uit den aard der zaak kan men ook figuur 4 en figuur 6 nog combineren, zoodat de schakeling van fig. 7 ontstaat (aangegeven door E. L. Gardiner), welke zeer effectief kan worden gemaakt, als

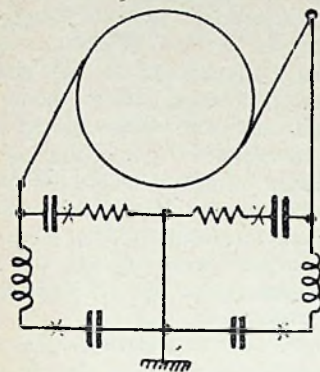

Fig. 7

men de dempingsweerstand goed uitprobeert. De smoorspoelen zijn hier steeds hoogfrequent-smoorspoelen, zonder ijzer, bijv. 200 windingen met een diameter van minstens 5 cm, terwijl de draaddikte wordt bepaald in verband met den stroom, dien de motor neemt.



De N. V. Nederlandsche Seintoestellen Fabriek te Hilversum kreeg het verzoek van de Marconi Wireless Telegraph Company Ltd. te Londen om namens markies Marconi mede te deelen, dat nimmer door hem gezegd is, dat zijn experiment, n.l. het uitzenden van een draadloos signaal om de lichten van de Electriciteitstentoonstelling te Sydney te ontsteken, er op zou wijzen of de mogelijkheid zou openen, in de naaste toekomst, zonder directe kabelverbinding, elektrische energie in groote hoeveelheden direct door de lucht over te brengen.

Een voorbeeld van de merkwaardige verhalen, die erover gestaan hebben in de Engelsche dagbladen is wel het volgende uit de „Daily Mirror”.

„De senator drukte slechts op een sleutel op zijn jacht en een zwak stroompje ging den ether in, waar het al sterker en sterker aangroeide totdat het Sydney bereikte en daar in staat was, de lichten op de tentoonstelling te ontsteken.”

Dat zou reusachtig wezen, als het signaal in den ether steeds sterker werd ! !

Een in aanbouw zijnde 36 meter hoge stalen radiomast van den radiodienst te Buenos Ayres is tijdens een orkaan in-

gestort. Er werden 5 arbeiders gedood en 1 ernstig gewond.

### ULTRA KORTE GOLF MET DEN OMROEPONTVANGER

Door J. CORVER.

II.

Goede, speciaal voor kortegolf gemaakte draaicondensatoren en fijnregelknoppen behoren tot de voornaamste vereischten om een toestel te verkrijgen, waarvan men voldoening beleeft.

Een der hinderlijkste dingen is gekraak van den condensator als men eraan draait. Nu kan gekraak op ultra korte golf heel licht optreden, vooral van een condensator in een genereerenden kring. Dikwijls geeft reeds het over elkaar schuiven van metalen voorwerpen op tafel naast het toestel (dus los en niet ermee verbonden) vrij sterk storende geluiden.

Condensatoren met kogellagers, hoe goed ook overigens gemaakt, hebben wij tot dusver op den duur niet voor korte golf kunnen gebruiken. Een apart snoertje of spiraaltje, dat verbinding geeft met de losse platen buiten de lagers om, is niet afdoende om kraakcontacten in de lagers onschadelijk te maken.

Voor het apparaat volgens de hierbij nog eens afgedrukte figuur 2 hebben wij

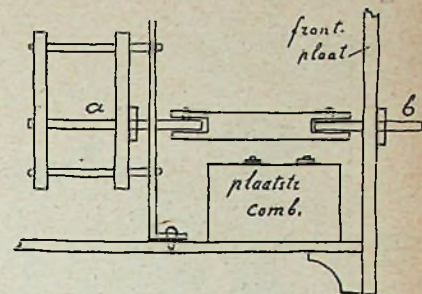

Fig. 3

een bijzondere aantrekkelijkheid in verband met den in het schema voorkomenden generatorkring, ontworpen volgens het z.g. driepuntschema; waarvan fig. 4

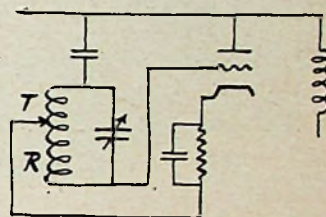

Fig. 4

de hoofdzaken nog eens weergeeft. Het voordeel van het driepuntschema is, dat door opname van roosterspoel R en terugkoppeling T in één afgestemden kring, de sterkte van het genereeren tamelijk onafhankelijk is van den stand van den afstemcondensator. Daartegenover

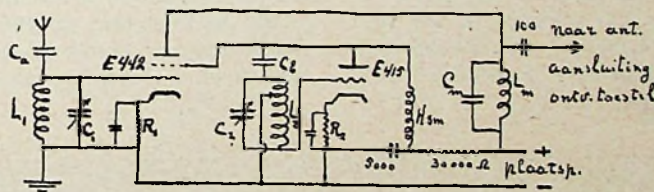

Fig. 2. Voorzetapparaat met wisselstroomlampen. Twee afstemmingen. Golf lengten vanaf 10 m.

- $C_a = 25 \mu \mu F.$
- $C_1 = 150 \mu \mu F.$
- $L_1 =$  uitwisselbare spoel, 1—10 windingen.
- $C_2 = 250 \mu \mu F.$
- $L_2 =$  uitwisselbare spoel, 1—10 windingen.
- $C_m =$  variabele blokcond. ong.  $500 \mu \mu F.$
- $L_m =$  spoel 200 of 250 (middenfrequentfilter).
- $C_b =$  luchtblokcond. 500 of  $1000 \mu \mu F$  (goede micacondensator is ook bruikbaar).
- Hsm = hoogfrequent-smoorspoel, waarvoor eenet cond. van  $2000 \mu \mu F.$
- $R_1 = 2000 \Omega, R_2 = 1000 \Omega,$  elk overbrugd in gewone spoel 35—75 kan dienen.

ditmaal gebruik gemaakt van Cyldoncondensatoren, die in de praktijk zeer voldoende, ofschoon er natuurlijk tal van andere goede zijn te noemen.

Nu is een specialiteit van de Cyldoncondensatoren, dat men er geïsoleerde verlengstukken voor de assen bij kan krijgen, en steunplaten om de condensatoren, zooals aangegeven in figuur 3, verder naar achteren in het toestel te plaatsen, ter vermindering van handeffect. Dit had voor den opzet van het apparaat

staat het nadeel, dat de afstemcondensator aan geen van beide zijden is geaard en daardoor erg handgevoelig is. Het achterwaarts plaatsen van den condensator met een geïsoleerde verlenging voor de as was hier dus zeer gewenscht. Daarbij kon de ruimte tusschen de frontplaat en de achterwaarts geplaatste condensatoren heel goed benut worden om er de plaatstroombcombinatie voor de voeding te zetten, zooals fig. 3 aangeeft. Bij de definitieve uitvoering, zooals de



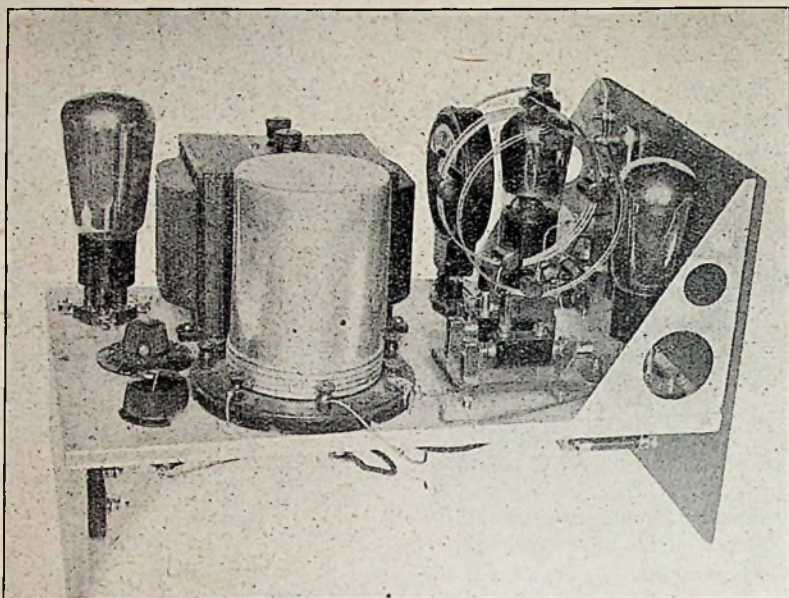

Toestel volgens schema fig. 1

foto die laat zien, is deze opstelling evenwel toch niet gehandhaafd en het is van belang, de reden daarvan te vermelden.

In mechanisch opzicht blijkt de achterwaartsche opstelling van een condensator, met een verlengde as, n.l. heel slecht te voldoen, vooral als men een fijnregeling wil aanbrengen, die haar taak goed vervult. Het volkomen in één lijn opstellen van de twee asgedeelten a en b in figuur 3 is opzichzelf al vrij lastig, maar de wringing, waartoe het geïsoleerde tusschenstuk aanleiding geeft

en die verergert, zodra de grondplank iets trekt of doorbuigt en de frontplaat eenigszins veert, maakt het gebruik van zulk een constructie voor een amateur juist in een kortegolftoestel met fijnregelknop niet aanbevelenswaardig. Zelfs als men het klaarspeelt om bij deze opstelling aanvankelijk een goede functionering te verkrijgen, dreigt na dagen of weken de zaak toch mis te loopen.

Bij condensatoren op één as, die niet reeds door de fabriek in een vast raam zijn gezet, doet zich het zelfde vaak voor,

maar in een omroepoestel is een wat stroevare gang gewoonlijk nog niet erg. In een kortegolfontvanger evenwel, waar men werkelijk op 1/10de graad nauwkeurig moet kunnen instellen, verliest het apparaat daarmee al zijn waarde.

Wij zijn dan ook radicaal teruggekomen van die eerste opstelling volgens fig. 3 en teruggekeerd tot de gewone condensator-montage direct achter de frontplaat, met een Utility-fijnregelknop aan de voorkant.

Dit brengt nu helaas mede, dat de opzet van het schema in electrisch opzicht ook veranderd moest worden, voor zover de driepuntschakeling van fig. 2 en fig. 4 wegens de handgevoeligheid moest worden verlaten.

Zoo heel veel verandering brengt dat niet mede, zelfs als men de afgetakte spoel van het schema behoudt. Men heeft slechts den condensator enkel over het gedeelte R van de spoel te schakelen, zorgende, dat de losse platen aan de aftakking komen, om de handgevoeligheid kwijt te zijn. Het schema van fig. 2 verandert daardoor in fig. 5. Alleen heeft men dan weer het nadeel van gewone teruggekoppelde kringen, dat het genereren met grooten condensator zwakker wordt. Dat moeten we dan maar op den koop toe blijven nemen.

De Cylidoncondensatoren voldoen bijzonder goed, nu ze gewoon op de frontplaat zijn gemonteerd en zij zijn volkomen kraakvrij.

\* \* \*

Er valt nog een algemeene opmerking bij de schema's te maken. Men ziet daarin, behalve voor de schermroosterlamp, in beide gevallen ook voor de generatorlamp, den weerstand  $R_2$  met parallel condensator voor automatische negatieve rooster spanning aangebracht.

Dat is niet gebeurd omdat het voor het genereren of voor de overige werking beslist noodzakelijk is, maar in hoofdzaak alléén om een gemakkelijke en zekere aanwijzing te kunnen verkrijgen omtrent het werkelijk genereren der generatorlamp.

In superheterodyne-schakelingen, speciaal als zij voor ultrakortegolfontvangst zijn bestemd, is het vaak moeilijker dan in gewone toestellen, om zich te overtuigen van het goed werken der generatorlamp. Het feit, dat men een enkel station ontvangt, bewijst nog niet, dat ook bij grootsten en kleinsten stand van den condensator het genereren doorgaat. Aanklikking van het lamprooster met den vinger om de klik waar te nemen, geeft wel eens onzekere uitkomsten. Het is daarom zeer aangenaam, het genereren elk oogenblik ontwijfelbaar te kunnen vaststellen. Dat kan nu goed gebeuren als men een milli-ampèremeter (voor bijv. 10 m.A.) schakelt in den plaatkring der generatorlamp, waarvoor in figuur 5

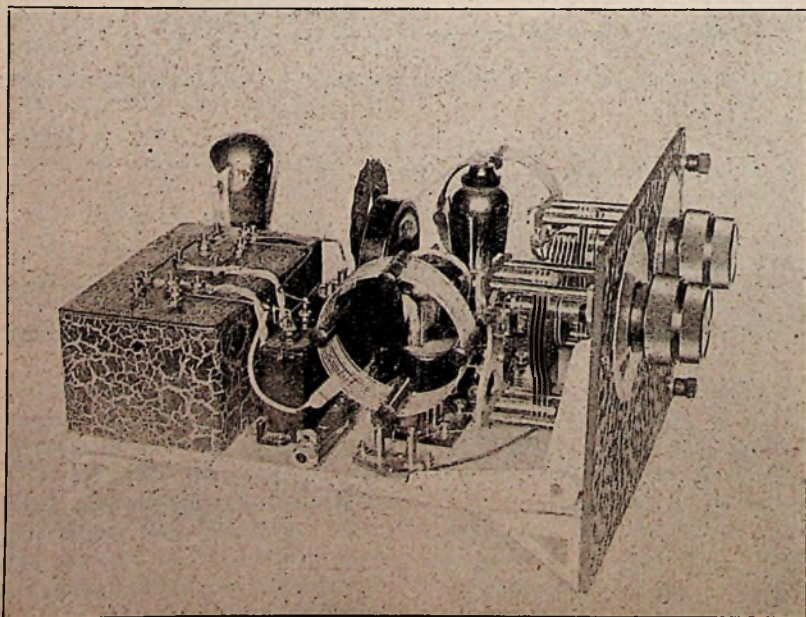

Toestel volgens schema fig. 2



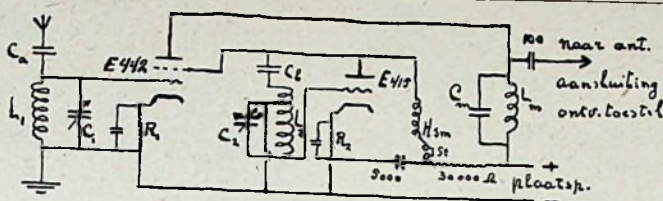

Fig. 5

het kortgesloten stopcontact St, is aangebracht. In het algemeen verandert de plaatstroom bij het intreden van genereren en zal bij aanraking van het lamp-rooster met den vinger het genereren ophouden, dus de wijze van den meter door zijn beweging het bewijs leveren of de zaak in orde is. Ten einde nu een flinke beweging van den wijzer te verkrijgen, is de automatische neg. r.sp. vooral toegepast. In verband daarmee wordt de plaatstroom tijdens het genereren h o o g e r dan bij niet-genereren.

\* \* \*

Bij het ontwerpen van den bouw van voorzetapparaten als deze is het van belang, de generatorspoel (of spoelen) en bij fig. 2 en fig. 5 ook de antennespoel zóó te plaatsen, dat men er gemakkelijk een golfmeterspoel mee kan koppelen. Zooals men nader in de bouwplannen zal zien, worden de spoelen daartoe vlak bij de zijwanden van het toestel geplaatst. Zoowel bij open bouw als bij inbouw in een houten kást kan men dan van ter zijde de spoelen voldoende naderen met den golfmeter.

Hierop is nadruk te leggen, aangezien experimenteren op ultra kortegolf zonder golfmeter eigenlijk iets is als met de oogen dicht zijn weg zoeken door een bosch!

De bekende amateurgolfmeter type 358 van General Radio (14 tot 220 meter) is wel het meest aangewezen instrument uit den handel voor een doel als dit. Wie tegen de uitgave opziet, dient een behoorlijken condensator (niet grooter dan  $125 \mu\mu\text{F.}$ ) met goede spoelen zelf in te richten en te ijken als golfmeter, bij een kennis, die wél reeds een golfmeter bezit.

Een volledige handleiding voor het gebruik (en vooral voor het ijken) van een golfmeter kunnen wij van hier niet geven, maar wel dient gewezen te worden op een eigenaardigheid van golfmetingen aan een toestel met golftransformatie.

Nemen we het schema van figuur 5 tot voorbeeld, dan weten we, dat als kring  $C_2 L_1$  zoodanig is afgestemd, dat men een station hoort, die generatorkring juist niet is afgestemd op dat station, maar op een hogere of lagere frequentie (zoo veel hoger of lager als de gekozen middelfrequentie bedraagt). Plaatsen we dus den golfmeter bij  $L_2$  en stemmen we den golfmeter zoo af, dat de meter in den plaatkring van de E415 een klikje ver-

toont, dan meten we op den golfmeter de verstemmingsgolf en niet de ontvangende golf.

Plaatsen we daarentegen den golfmeter bij  $L_1$  en stemmen we den golfmeter af op het punt, waar het signaal van het ontvangende station juist verdwijnt, dan meten we integendeel op den golfmeter de golflengte van het signaal.

Met het verschil in uitkomst moet men rekening houden bij zijn aantekeningen over de golflengten van ontvangende stations.

Bij het voorzetapparaat volgens fig. 1, dat autodyne werkt, is alléén het bepalen der verstemmingsgolf gemakkelijk. Het precies meten der signaalgolf is daar lastiger.

(Wordt vervolgd.)

## NIEUWE UITGAVEN.

*Radio Data Charts*, door Dr. R. J. Beatty. Publicatie van „The Wireless World”, Iliffe & Sons, Dorset House, Tudor Street, London E. C. 4.

Dit is een verzameling gegevens en aanwijzingen voor de constructie van radio-onderdeelen, als afgestemde kringen, litze-spoelen, hoogfrequenttransformators, net-transformators enz.

Alle hierbij benodigde berekeningen zijn vereenvoudigd door z.g. abacs, waarbij het verband tusschen de verschillende grootheden op grafische wijze is voorgesteld en langs grafischen weg is te vinden.

Dr. Beatty heeft een en ander geleidelijk ontwikkeld en gepubliceerd in de *Wireless World*, het bekende, oudste Engelsche radio-tijdschrift. De samenvoeging in een complete, afzonderlijke boekuitgave is zeer praktisch. Jammer voor ons Nederlanders, dat de Engelschen altijd nog rekenen met hun ongelukkig, verouderd maatsysteem. Men kan voorzichzelf evenwel een paar bladen er bij maken en inleggen, die de noodige herleidingen in decimale maat geven.

Uit den aard der zaak kost ook het gebruik van deze abacs voor bepaalde gevallen altijd nog eenige studie, maar de bijgevoegde tekst geeft in het kort juist al hetgeen men noodig heeft. Zelfs onvoorbereid, zal de leek met dit boekje in handen een aantal ontwerpen sneller kun-

nen berekenen dan de vakman, die met de gewone formules werkt.

Wij vestigen dan ook wel zeer de aandacht op deze publicatie, die in ons land vermoedelijk ongeveer f 3.— zal kosten.



**Schaleco-plaatstroomapparaat.** — Dit toestel uit de fabriek van Schackow, Leder & Co. te Berlijn, ons ter beproefing gezonden door den vertegenwoordiger, de fa. E. A. Loeb, den Haag, is méér dan een plaatstroomapparaat alleen, want behalve zes verschillende plaatspanningen, oplopende tot 250 Volt en twee negatieve roosterspanningen, de eene regelbaar tot 4 Volt en de andere tot 40 Volt, heeft het ook nog een aansluiting om een electro-dynamischen luidspreker met 250 Volt gelijkspanning te voeden en 4 verschillende 4 Volts-wisselspanning-aansluitingen, alle met middenaftakkingen, resp. voor stroomsterkten van 1.2, 1.2, 1.2 en 3.5 Ampère. Gebruikt men de neg. r.sp. niet, dan kan zelfs 300 Volt plaatspanning geleverd worden.

Daarbij heeft het apparaat een aanzienlijk vermogen, want het kan gelijktijdig ruim 50 mA plaatstroom en 50 mA voor luidsprekervoeding leveren, waarbij de spanning nog 220 Volt bedraagt en de volle neg. r.sp. beschikbaar blijft. Dit wordt bereikt met de Telefunken gelijkrichterlamp RGN 2004. De eventuele bekrachtigingsstroom voor een electro-dynamischen luidspreker wordt buiten den afvlakkring om afgenomen en belast dus niet de smoorspoelen, die daardoor betrekkelijk klein konden worden gehouden.

Dit is één der weinige thans verkrijgbare complete plaatstroomapparaten, die bijv. een toestel met een RE604 als eindlamp behoorlijk kunnen voeden.

Misschien zal men zich afvragen, waartoe hier niet minder dan vier 4-Volts-wikkelingen met middenaftakking zijn aangebracht. Daarin is de oplossing gevonden voor de moeilijkheid, dat een



gloeistroomtransformator nooit is te maken voor constante spanning en dat een transformator, die bijv. 7 Ampère zou kunnen leveren, zonder beneden 4 Volt te zakken, vermoedelijk bij afname van slechts 1 Ampère wel minstens 5 Volt zou geven. Hier heeft men nu het groote voordeel, dat men al naar behoefte (naar mate men meer stroom noodig heeft) wikkelingen parallel kan schakelen, terwijl men bij geringen stroomafname de enkele wikkelingen gebruikt. Verder kan men ook de wikkelingen in serie schakelen en dus, onder gebruikmaking van de middenaftakkingen, ook met 2 Volt opklimmend, alle spanningen tot en met 16 Volt afnemen, hetgeen bijv. voor voeding van een gloeistroomapparaat met koperoxydgelijkrichter of voor de gloeidraadvoeding eener zeer groote eindlamp of zendlamp dienstig kan wezen.

Ook in dit opzicht praesteert het Schaleco-apparaat dus wel iets buitengewoons.

Als men rekent dat de afmetingen slechts 17 × 30 cm zijn bij 15 cm hoogte, dan neemt het in verhouding tot zijn vermogen nog niet veel plaats in.

De bromvrijheid is zelfs bij de groote stroomafnamen nog zeer goed. Wil men het apparaat tijdelijk voor kleinere stroomlevering gebruiken, dan kan ook elke andere gelijkrichterlamp voor een gloeispanning van 3½ à 4 Volt en 2 × 300 Volt transformatorspanning ingezet worden, bijv. de RGN 1054.

#### Electrische gramfoonmotor Paillard.

— De N. V. Int. Talking Machine Cy., M. Stibbe & Co., Amsterdam, zond ons een inductiemotor voor gramfoon ter beproeving, merk Paillard.

De inductie-motor is ongetwijfeld voor het hier beoogde doel één der meest gewenschte typen, aangezien aan de bewegende deelen geen stroom wordt toegevoerd, dus ook geen onderbrekingen kunnen plaats hebben, welke den versterker zouden kunnen storen. Ook de regelbaarheid der snelheid op de bij gramfoons gebruikelijke wijze levert bij dit type geen moeilijkheid.

Wat constructie en uitvoering betreft, maakt de Paillard-motor een uitstekenden indruk. De inductieschijf heeft hier den vorm van een roodkoperen trommel. De wikkelingen liggen deels binnen, deels buiten den trommel, waarmee een compacte bouw is verkregen en tevens een goed nuttig effect. De geheele afwerking van dit Zwitsersche fabrikaat stempelt het tot degelijk werk.

De gang is geruischloos en de sterkte van den motor zeer voldoende, ook voor het spelen van groote platen. Het bijbehorende plateau heeft 30 cm diameter zoodat de grootste platen stevig vastliggen.

De ophanging van den motor onder de bovenplank van de gramfoon heeft

plaats met tusschenlegging van trillingen dempende rubberringen. De as wordt naar keuze in twee lengten geleverd, hetzij voor een bovenplank van 12, dan wel voor 18 mm.

Verder zijn er 3 typen, wat de netspanning betreft en wel no. 1201 voor 100—130 Volt, 1202 voor 130—180 Volt en 1203 voor 200—250 Volt. Bovendien mag de frequentie van het net van 40 tot 60 perioden varieeren.

Bijgevoegd is een uitschakelaar, die gelijktijdig werkt met de rem, welke de schijf stil zet, zoodat de motor niet met geremde schijf onder stroom kan blijven staan. Deze uitschakelaar met rem kan ook automatisch door de pick-up in werking worden gesteld bij het einde eener plaat.

**Luidspreker Favorite.** — Deze electromagnetische luidspreker (fabrikaat Odeon), ons ter beproeving gezonden door de N.V. Int. Talking Machine Cy., M. Stibbe & Co. te Amsterdam, behoort tot de klasse der nieuwere electromagnetische weergevers, waarbij geprofiteerd is van al de ervaringen op luidsprekergebied, welke eigenlijk door de electro-dynamische luidsprekers zijn verkregen.

De conusophanging, de afmetingen en stevigheid van de als klankscherm werkende kast, de zorg voor het aanbrengen van geluidsopeningen ook aan de achterzijde, kenmerken dezen luidspreker als een naar moderne opvattingen samengesteld geheel. Het magneetsysteem werkt met een vrij lang, aan twee zijden vastgeklemd anker, dat door uitzagingen minder stug is gemaakt en in het midden de pen voor de bevestiging van den conus draagt. De conus is vrij groot, met een diameter van ongeveer 27 cm. Een instelknop bevindt zich aan de achterzijde.

Wat de weergave betreft, voldoet de Favorite aan alle verwachtingen, welke men van een goed gemaakten electromagnetischen luidspreker mag koesteren. Spreken is helder verstaanbaar en toch zijn ook de in muziek voorkomende diepere tonen wel degelijk aanwezig.

De afwerking van de eikenhouten kast geeft aan het instrument een smaakvol uiterlijk.

#### ADRESVERANDERINGEN VAN FIRMA'S.

De firma H. R. Smith zal 1 Mei a.s. haar kantoren, magazijn en showroom verplaatsen naar Keizersgracht 150, Amsterdam.

De N.V. Technisch Bureau Mandersloot heeft haar kantoor, toonkamers en magazijn met ingang van 15 April verplaatst naar Bemuurde Weerd O.Z. 19, Utrecht.



De fa. Amroh te Muiden zond ons een sprekend reclamebiljet voor den R. I. Hypermu-transformator, met een afdruk van de door het National Physical Laboratory opgenomen frequentiekaracteristiek.



Om van plaatsing verzekerd te zijn, zorg men, dat Vereenigingsberichten uiterlijk Dinsdagmiddags in het bezit der Redactie zijn.

De jaarlijksche contributie voor de N. V. V. R. bedraagt f 8.—

De leden ontvangen de organen Radio-Nieuws (maandblad) en Radio-Expres (weekblad) gratis.

Aanmelding bij den Secretaris-penningmeester, den heer B. Slikkerveer, Obrechtstraat 104, Den Haag. Gironummer 80856.

#### Afdeeling Amsterdam.

Op Woensdag 16 April i.l. hield de heer Corver voor onze afdeeling een zeer interessante lezing over het Radio-Expres-Populair toestel.

Door middel van demonstratie werden de verschillende stations voor de aanwezigen ten gehoor gebracht en hierbij bleek, welke goede kwaliteiten een dergelijk apparaat, waarin terugkoppeling, enz. ontbreken, bezit.

De goede opkomst bewees dat men omtrent deze lezing een groote verwachting koesterde, welke dan ook ten volle werd bevredigd. De naam van den spreker was hiervoor trouwens borg.

De leden werden in de pauze door onzen Voorzitter, den heer Broertjes, opgewekt om actiever deel te nemen aan het vereenigingsleven, terwijl de introducees werden uitgenoodigd om als lid toe te treden.

Het Bestuur vertrouwt, dat het resultaat van deze en nog te geven avonden en excursies zich zal weerspiegelen in een groote opkomst op de clubavonden, die steeds iederen Dinsdagavond worden gehouden in het Clublokaal Nassaukade 100, Amsterdam.

\*\*\*

Bij het Bestuur is de mogelijkheid overwogen, den Dinsdagavond voor een an-



deren avond te verwisselen, zoo hiertoe de wensch te kennen wordt gegeven.

\* \* \*

Op Dinsdag 29 April a.s. zal de firma Loeb uit Den Haag in het Clublokaal verschillende radio-onderdeelen demonstreeren en behandelen. Aller opkomst gewenscht.

\* \* \*

Zaterdag 3 Mei a.s. wordt door de leden een gemeenschappelijk bezoek gebracht aan het Vliegveld Schiphol, waarbij het volgende kan worden genoten:

Het onder deskundige leiding bezichtigen van het radio-station, waarbij, indien mogelijk, een vliegtuig door middel van radiopeiling zal worden opgezocht; het bezichtigen der hangars en diverse toestellen.

Daarna gelegenheid tot het maken van vliegtochten:

a. naar de Zuiderzeewerken, duur 65 minuten;

b. naar Zandvoort, duur 30 minuten;

c. naar de Bloembollenvelden, duur 30 minuten;

d. boven Amsterdam en Zaandam.

Daarna gelegenheid tot deelname aan een gemeenschappelijk diner op Schiphol. Voor deelname gelieve men zich op te geven uiterlijk Zaterdag 26 April aan het Clublokaal. Inlichtingen uitsluitend aldaar.

Voor leden der afdeeling is de boottocht heen en terug gratis.

Verzamelen voor den ingang van het

Vondelpark aan de Amstelveensché weg, uiterlijk 3 uur. W. F. JACOT, Secr.

### Afdeeling Den Haag.

Zaterdag 26 April 8 uur 15 gewone bijeenkomst in de afdeulingszaal „The Corner”, Anna Paulownastraf, hoek Laan van Meerdervoort.

### Afdeeling Deventer.

Dinsdag 15 April j.l. werd in samenwerking met het Instituut voor Volksontwikkeling de reeds aangekondigde lezing met lichtbeelden en demonstratie namens Telefunken gehouden door den Heer W. A. Grul. Spreker gaf in zijn inleiding allereerst een overzicht over het ontstaan van het radio-amateurisme in ons land en de daarbij gebruikte hulpmiddelen en ging daarna over tot bespreking der eischen, welke aan een modern ontvang-apparaat kunnen worden gesteld, en op welke wijze daaraan in de Telefunken toestellen is voldaan.

Daarna volgde demonstratie van de bekende „instrumenten-platen”, welke schitterend werden weergegeven. Vervolgens behandelde spreker nog de werking der wisselstroomlampen. In de pauze werden eenige muzieknummers ten gehoor gebracht, terwijl tot slot van den avond een serie lantaarnplaatjes van verschillende kortegolf en omroepzenders, benevens televisie-apparaten, ontvangtoestellen en luidsprekers werden vertoond. Het was een zeer interessante avond. Jammer, dat de opkomst zoo gering was.

\* \* \*

Maandag 5 Mei 1930 's avonds acht uur in de benedenzaal van Hôtel de Engel, Groot Kerkhof, Lezing en demonstratie namens de Firma E. A. Loeb te 's Gravenhage inzake de door haar geïmporteerde apparaten, o.a. met de Schaleco A11—DX-ontvanger, voor golflengten van 10 tot 2000 Meter.

Namens het Bestuur,  
F. H. H. NIJHOF, Secr.

### Afdeeling Haarlem en Omstreken.

De heer Kerker hield op 16 April voor ons een interessante causerie over lampkarakteristieken. Hoe dergelijke karakteristieken worden opgenomen, welke betekenis ze hebben en wat we eruit kunnen opmaken, dat alles werd ons op duidelijke wijze uitgelegd. Aan den heer Kerker onze hartelijke dank.

De opkomst was niet dat, wat we den laatsten tijd gewend zijn.

\* \* \*

Op onzen laatsten clubavond van dit seizoen, op Woensdag 30 April a.s., zal de Firma Loeb uit den Haag een lezing houden en toestellen demonstreeren, vervaardigd door de Fa. Schackow, Leder & Co. te Berlijn.

\* \* \*

Nogmaals worden de leden in verband met een excursie naar Kootwijk verzocht schriftelijk aan het Bestuur mede te willen deelen aan welken dag of (en) welk tijdvak zij de voorkeur geven.

Namens het Bestuur:  
E. W. OTT.



## KORTEGOLF-EXPRES

VAN DEN AMATEUR EN  
WAARIN OPGENOMEN  
NEDERLANDSCHE  
VOOR INTERNATIONAAL  
EN I. A. R. U.



VOOR DEN AMATEUR  
MEDEDEELINGEN DER  
VEREENIGING  
RADIO-AMATEURISME  
NIEUWS



### STUURLAMPZENDERS.

Door PAoHP.

De vorige maal hebben wij enkele voordeelen van gestuurde zenders besproken en tevens daarbij gezien, dat bij zelfgenereerende zendschakelingen de opgewekte frequentie eenigermate afhankelijk is van de instelling en dus ook bij het sleutelen en moduleeren kan variëren. Het verdient derhalve aanbeveling de oscillatorlamp hiervan onafhankelijk te maken, althans indien wij den zekersten weg willen bewandelen. Dit kan in meer of minder afdoende mate bereikt worden door genoemde lamp alleen te bezigen voor de roosterexcitatie van een andere dikwijls grootere zendlamp, die dan energie aan de antenne afgeeft of wel ook weer dient om een daarop vol-

gende te exciteeren.

Wie zich aan de constructie van een gestuurden zender wil wagen, doet verstandig om met niet meer dan twee lampen te beginnen, ten einde, wanneer hij hiermede geheel vertrouwd is geraakt, eventueel één of meer versterkers hieraan toe te voegen, desgewenscht kristal gecontroleerd.

Nu moet een zendinstallatie voor amateurgebruik aan enkele praktische eischen voldoen, die wel eens over het hoofd worden gezien, nl.:

1e. Geen al te groote aanschaffingskosten.

2e. Eenvoudige constructie.

3e. Gemakkelijke bediening.

Bij de hiernavolgende schema's is steeds gestreefd om deze zooveel mogelijk aan deze eischen te laten voldoen, zoodat men er geen meer ingewikkelde schakelingen met balanstrappen e.d. zal

aantreffen.

Wat de bediening betreft, deze vereischt vanzelfsprekend wel wat meer kennis en oplettendheid dan die van een gewone Hartley, doch na eenige oefening valt dit echter zeer mee.

In fig. 1 is een principeschema geteekend van een eenvoudigen „tweelamper”. De oscillatorspoel fungeert tevens als roosterkring van den P.A. (power amplifier). De plaatkring van den versterker wordt afgestemd op de roosterwisselspanningfrequentie. De wijze, waarop dit geschiedt alsmede de instelling van de neutrodyneering hoop ik later uitvoerig te beschrijven.

Het is een groot gemak bij het afstemmen, wanneer wij precies weten, wat er in de verschillende kringen gebeurt en de verschillende verschijnselen, die zich voordoen, kunnen verklaren.

Wanneer wij in serie met het rooster-



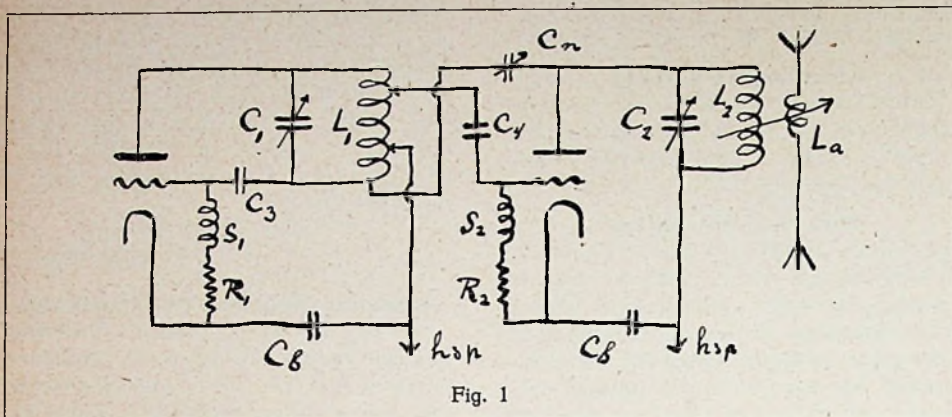

Fig. 1

lek van den P.A. een mA. meter opnemen, dan zal, als de M. O. (master oscillator) is ingeschakeld, een roosterstroom optreden, zonder dat aan den versterker de plaatspanning is aangelegd. Wij willen aan de hand van fig. 2 de oorzaak hiervan eens nagaan.

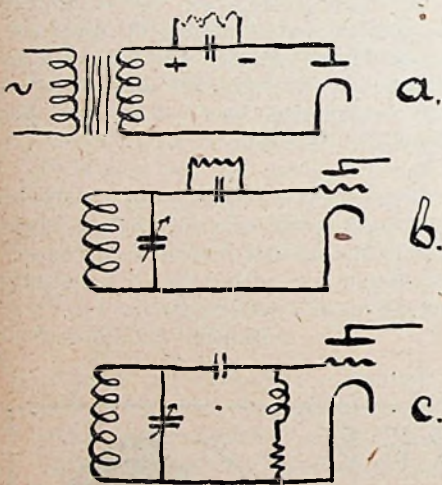

Fig. 2

A is een normale schakeling voor een plaatspanningsapparaat met enkelfazige gelijkrichting. De condensator C stelt de eerste condensator van de afvlakinrichting voor. Wanneer het p.s.a. onbelast werkt dan wordt deze condensator opgeladen tot de piekwaarde van de wisselspanning, dus  $\sqrt{2}$  maal de open transformatorspanning. Deze spanning werkt juist tegen de door den transformator geleverde spanning in, wat ten gevolge heeft, dat het plaatpotentiaal niet gedurende de heele periode van de wisselspanning positief wordt t.o.v. den gloeidraad. Wanneer het p.s.a. belast wordt, dan zal de tegenspanning aan den condensator afnemen en zal de plaat gedurende een gedeelte van de periode een positief potentiaal krijgen, hetgeen het optreden van een zekere plaatstroom ten gevolge zal hebben. Hoe groot de belasting, dus hoe kleiner de weerstand, des te grooter waarde zal de plaatstroom bereiken.

Wanneer wij b van fig. 2 bezien, waar de roosterkring van een lamp is voorgesteld, dan valt onmiddellijk de groote overeenkomst op. Het rooster van de

lamp functioneert als plaat van een gelijkrichtlamp. De secundaire van den hoogspanningstransformator is hier vervangen door een afgestemde kring, eventueel h.f. transformator. De wisselspanning wordt verkregen door middel van de terugkoppeling of door middel van een stuuramp. De afvlakcondensator wordt in dit geval de roostercondensator. Het doet er vanzelfsprekend weinig aan toe of de negatieve lading van het rooster direct door middel van een weerstand over genoemde condensator kan afvloeien of dat dit via den roosterkring geschiedt zooals in C. dus het lek onmiddellijk met den gloeidraad verbonden is, eventueel met serieschakeling van een h.f. smoorspel. Dit is de theorie van de detectie met roostercondensator.

Indien aan het rooster van de versterkerlamp een hooge negatieve rooster spanning wordt aangelegd en er desondanks nog een roosterstroom optreedt dan weten wij onmiddellijk, dat de piekwaarde van de door de M. O. geleverde wisselspanning grooter is dan de aangelegde negatieve rooster spanning, immers vloeit er alleen roosterstroom, wanneer het rooster gedurende een gedeelte van de positieve halve periode een positief potentiaal krijgt ten opzichte van den gloeidraad. Op deze wijze kan men dus ook ongeveer de grootte van den door den oscillator geleverde wisselspanning bepalen.

S. WILSON.

(Wordt vervolgd.)

### Nederlandsche Vereeniging voor Internationaal Radioamateurisme.

#### Zuidelijke Afdeling.

Vergadering op Zondag, 27 April in „Du Commerce”, Stationsplein, Eindhoven. Aanvang 14 uur.

#### AGENDA.

1. Opening.
2. Notulen.
3. Vereenigingsnieuws en QSL-cards.
4. Voordracht over de voortplanting van korte golven.
5. Rondvraag en Sluiting.

Het Bestuur wijst op de gelegenheid uw golfmeters te laten iijken; brengt dus uw

golfmeter mee, Hams, liefst eenigszins verpakt teneinde de terugzending gemakkelijker te maken.

W. METZELAAR, Secr.

### Oostelijke afdeling N. V. I. R.

Zaterdag 12 April j.l. had te Deventer de aangekondigde bijeenkomst plaats van de leden der Oostelijke afdeling. Het aantal opgekomen leden was in vergelijking met vorige bijeenkomsten te Deventer vrij aanzienlijk, terwijl met grond mag worden verwacht, dat hierin nog veel verbetering zal komen.

De agenda was zoo overladen, dat slechts met moeite alle punten konden worden behandeld, hoewel het aanvangs uur der bijeenkomst reeds vroeger was gesteld.

Na opening, goedkeuring der notulen verslag der jaarvergadering te Utrecht enz., demonstreerde O. M. Brouwer een handig sounderapparaat, hetgeen een prima toestelletje bleek om zich mee te oefenen voor het examen.

PAOXU gaf een grondige verhandeling over klikfilters, besprak de werking en alles wat hierover in binnen- en buitenlandse bladen was gepubliceerd, en deelde zijn ervaring mede. De belangstelling voor 't geen de heeren Brouwer en PAOXU mededeelden, bleek wel uit het feit, dat bijna allen hun aantekeningen en schema'tjes zaten te krabbelen. Wanneer andere leden het gegeven voorbeeld volgen, zullen er stellig leerzame avonden komen.

Het voorstel van PAOGA omtrent gemeenschappelijk lezen van buitenlandse tijdschriften, had tot resultaat dat in circulatie zullen worden gebracht: „Q.S.T.”, „T. & R. bulletin” en „Der Funk”. De prijs is voor ieder blad f 0.90 per jaar, bij vooruitbetaling aan ondergeteekende te voldoen. Mochten er nog leden zijn, die een of meer tijdschriften wenschen mede te lezen, dan dienen zich deze ten spoedigste op te geven, aangezien volgende week met het in omloop brengen zal worden begonnen.

Het volgend voorstel van PAOGA omtrent examen doen en de voorbereiding, had tot gevolg, dat over eenige maanden 13 Oosterlingen het amateurexamen zullen afleggen, dat waarschijnlijk te Arnhem zal worden gehouden. De opgave aan P.T.T. is in zee! Mochten nog meer anderen willen deelnemen of inlichtingen gewenscht worden, — deze zijn bij den secretaris verkrijgbaar (retourporto insluiten).

Om onzen penningmeester „wat milder te stemmen” gaven enkele leden een radioonderdeel dat over is, technisch boekwerk, etc. cadeau aan de afdeling: op de volgende vergadering zal dit ten bate der kas worden verloot of verkocht. Wie volgt het gegeven voorbeeld, en zegt ook iets toe?? De kas heeft het noodig!!

Wegens „treintijd” werd deze geanti-



# PROGRAMMA-BIJBLAD

WEEK VAN 27 APRIL—3 MEI 1930.

De stations beneden 600 meter  
golfengte zijn niet geregeld  
in ons geheele land goed hoorbaar.  
Bovendien lijden zij vaak aan onder-  
linge storing en aan sluier-effect.

## HILVERSUM, 298 M.

(1004 k. P.)

(Na 6 uur 1071 M.)

(280 k. P.)

### Zondag 27 April.

12.00 Tijdsein A.V.R.O.-Klok.

12.01—12.40 Lezingreeks over het onderwerp: Oude en moderne Chemie door Dr. C. H. Sluiter. VI „De „Levenskracht“ bij chemische processen“.

12.40—2.00 Middag-Concert door het A.V.R.O.-Octet, Louis Schmidt. Solo-viool: Boris Lensky. Programma: 1. Overture: Le lac des fées, Auber. 2. In a Fairy Realm, Suite, Ketelby. a. The moonlit glade. b. The Queen-Fairy dances. c. The Gnomes' March. 3. a. Zigeuner-serenade, Valdez. b. La Gitana, Kreisler. Arabisch-Spaans zigeunerlied uit de 18e eeuw. 4. Rosen Serenade, Artok.

1.00—1.15 Opwekking tot medewerking ter viering van Goodwill-Day. (Dag van goeden wil). Op 18 Mei, namens het Comité voor Nederland.

1.15 Voortzetting Concert. 5. Pesther Walzer, Jos. Lanner. 6. Potpourri uit de operette: Der lustige Krieg, Joh. Strauss. 7. Alpen-Glühén, Alph. Dreissen. 8. Met z'n achten! Marsch, Louis Schmidt.

2.00—2.30 Guido Gezelle herdacht (Geb. 1 Mei 1830). Spreker: Dr. P. H. Ritter Jr.

2.30—3.15 Middag Concert door A.V.R.O.-Orkest, o.l.v. Nico Treep. Programma: 1. Overture: Die Italiënerin in Algier, Rossini. 2. Ballet; La Feria, Lacombe. a. Los Toros. b. La Reja. c. La Zarzuela. 3. Walther's Preislied uit: Die Meistersinger von Nürnberg, Wagner. 4. Fragmenten u. d. opera-comique: „La fille du régiment“, Donizetti. 5. Kronings-Marsch uit „Le prophète“, Meijerbeer.

3.15—3.45 Piano-recital door Lion Contran. Programma: 1. Geschieden aus dem Wienerwald, Strauss-Schütt. 2. Scherzo, Wals, E. Chabrier. 3. Pas des Fleur, Delibes-Dohnányi. 4. Tarantella, Fr. Liszt.

3.45—4.30 Voortzetting Concert. 6. Overture: Frau Luna, Lincke. 7. Gold en Silber, Wals, Lehár. 8. Serenade: Les millions d'Arléquin, Drigo. 9. In den loop der tijden, potpourri, Morana. (Van Haydn tot Brahms). 10. Florentiner Intermezzo, Waghalter. 11. Potpourri uit de operette: Der Juxbaron, Kollo. 12. Parade der Zinnsoldaten, Jessel. 13. Erzherzog Albrecht, Marsch, Komzak.

4.30—5.00 Gramofoonmuziek. In de rustpoos: Sportuitslagen door Vaz Dias.

8.00 Tijdsein A.V.R.O.-Klok. Pers- en Sport-nieuws Vaz Dias.

8.15—9.15 Aansluiting van het Concertgebouw te Amsterdam. Uitzending van het Concert te geven door Het Concertgebouw-Orkest.

9.15 Uitzending van het Feest-Concert van

de Kon. Liedertafel „Zang en Vriendschap“ te Haarlem. Dir. Lieven Duvozel. (Ter gelegenheid van het 100-jarig bestaan). Met medewerking van de Kon. Mannenzangver. Maastrichter Staar, Maastricht. Directeur: P. Gielen. Programma: De Maastrichter Star brengt ten gehoor: Deus Nostra Lux, Brandt Buys, daarna wederaansluiting van het Concertgebouw, Amsterdam.

10.15 Weder aansluiting van Haarlem: „Zang en Vriendschap“ zal ten gehoor brengen: Les marins de Klormor, Saint-Saëns. Na afloop: Gramofoonmuziek.

12.00 Sluiting.

### Maandag 28 April.

10.00 Tijdsein A.V.R.O.-Klok.

10.00—10.15 Morgenwijding. Lezen: Johannes 6 : 1—14. Zingen: v. Woensel K. 20 : 1 en 2. Gezang 274 : 1 en 2.

12.00—2.00 Middagmuziek door het A.V.R.O.-Kwintet, bestaande uit: François Luggens, viool. J. Overste, viool. S. v. d. Kloot, cello. C. W. Strieder, contrabas. Hans Glasnek, piano. Programma: 1. Im Dienst, Rosey. 2. Morgenblätter, Wals, Strauss. 3. Overture Die Zauberflöte, Mozart. 4. I'm perfectly satisfied, Gilbert. 5. Il natali de ierrot, Fantasie, Monté. 6. Jota et Tripili, La Come. 7. Happy days in Discy, Mills. 8. Ach Hilde, ach Hilde, Barté. 9. Lied ohne Worte, Mendelssohn. 10. Fortissimo Potpourri, Kalman. 11. Schön Rosmarin, Kreisler. 12. Saluta Vienne, Ganne.

2.00—2.45 Wenken op het gebied van kookkunst door P. J. Kers.

2.45—4.00 Illustratieve Filmmuziek uit het Rembrandt Theater te Amsterdam. Het Orkest o.l.v. David Hartogs. Gustav Weihs, Orgel.

4.00—4.30 Causerie door J. G. de Bruin, „Kent gij uw macht, mevrouw Koopster?“

4.30—5.00 Rustpoos voor de N. S. F. voor verzorgen van den zender.

5.00—6.00 Kinderuurtje te geven door Mevr. Antoinette v. Dijk, met medewerking van de Paaschhaas en Oom Gaardenier. 1. Roodkapje. 2. a. De Verkeersagent. b. Pa, ik wil 'n voetbal. 3. De Paaschhaas komt in hoogsteigen persoon vertellen, wat hij tijdens het Paascheest heeft meegemaakt. 4. Een verrassing. 5. Oom Gaardenier.

6.00 Tijdsein A.V.R.O.-Klok.

6.01—6.45 Gramofoonmuziek.

6.30 Vaz Dias: Koersen.

6.45—7.15 A.V.R.O. Tooneelhalfuurtje door H. Cramer.

7.15—7.45 Cursus Engelsch: beginners 24ste les door Fred Fry.

7.45—8.00 Gramofoonmuziek. Enzo de Muro Lomanto, tenor zingt: 'Pecche', (De Flavivus Pennino). Don Pasquale, Donizetti. Columbia D 12618. O Sele Mio, Di Capua. Prinscisa, Dalomera-Padilla. Columbia 12616.

8.00 Tijdsein A.V.R.O.-Klok.

8.01—9.30 Opera-fragmenten uit te voeren door artsen van de Opera „La Monnaie“ te Brussel. Het Versterkte Omroeporkest. Dirigent: J. J. van Amerom.

9.30—10.00 A.V.R.O. Radio-Tooneel „Het Raadsel van den eerlijken heer Brown“. Luisterschets bewerkt naar een fragment van „Drcimal Zwischenfälle“. Een luisterspel in 3 beelden van Carl Behr naar Ossop Dymond. Hollandsche vertaling van Sylvia de Haas-Lankhout. Personen in volgorde van hun optreden: 1ste gast. Brown. Vrouw Brown. 2de gast. 3de gast. Plaats der handeling: „Restaurant Brown“. Regie: James Yoland.

10.15—11.00 Opera-fragmenten uit te voeren door artsen van de Opera „La Monnaie“ te Brussel. Het Versterkte Omroeporkest. Dirigent: J. J. van Amerom.

11.00 Gramofoonmuziek.

12.00 Sluiting.

### Dinsdag 29 April.

10.00 Tijdsein A.V.R.O.-Klok.

10.00—10.15 Morgenwijding. Lezen: Johannes 6 : 15—25. Zingen: Gezang 273 : 1 en 2. Psalm 31 : 1 3c en 11b.

12.00—2.00 Middagmuziek door het A.V.R.O.-Kwintet. Programma: 1. Nibelungen, Marsch, Sontag. 2. Je 't-aime, wals, Waldteufel. 3. Chacone, Durand. 4. Kuss' bei Zeiten blonde Mädchen, Marschlied, Brüll. 5. Das Möbel vom Rhein ist ein Frühlingsgedicht, Stolz. 6. Fragmenten uit de opera: Lakmé, Delibes. 7. Musikalische Täuschungen, Potpourri, Schreiner. 8. Grüss mir mein Hawaii, Kollo. 9. Patrouille Espagnole, Deshay. 10. Mein Hund beiszt jede hubsche Frau im Beim, Elka. 11. Kirschblüte, intermezzo, Albert. 12. Die Kaiserparade, Marsch, Eilenberg. Uitzending van de Plechtigheden ter gelegenheid van de ingebruikstelling der Nieuwe Sluizen te IJmuiden.

2.00—2.30 Gramofoonmuziek. Klassiek programma.

3.00—4.00 Knipcursus 24ste les door Mevr. de Leeuw-van Rees.

4.00—4.20 Gramofoonmuziek.

4.20—5.00 Solisten-Concert met medewerking van Mej. A. M. E. Hoogenraad, piano.

5.00—5.30 Rustpoos voor de N. S. F. voor verzorgen van den zender.

5.30—6.00 Concert door het Omroep-Orkest o.l.v. Nico Treep. Programma: 1. Overture Norma, Bellini. 2. Suite Sylvan Scenes, Fletcher. a. In Beauty's bower. b. Sylvia dances. c. The pool of Narcissus. d. Cupid's carnival. 3. Aubade printanière, Lacombe.

6.00 Tijdsein A.V.R.O.-Klok.

6.01 Voortzetting Concert. 4. Fragmenten uit de opera La Bohème, Leoncavallo. 5. Rokoko, Gavotte, Translateur. 6. Mein Lebenslauf ist Lieb und Lust, Wals, Jos. Strauss. 7. Patrouille enfantine, Gillet. 8. Nieuwe Kameraden, Marsch, Krul.

6.30 Vaz Dias: Koersen.

7.45—7.15 Cursus Engelsch: Conversatie 24e les door Fred Fry.

7.15—7.45 Cursus Engelsch: gevorderden 24e les door Fred Fry.

7.45—8.00 Gramofoonmuziek.

8.00 Tijdsein A.V.R.O.-Klok.

8.01—8.15 Gramofoonmuziek.

8.15 Uitzending uit Groningen van het „Requiem“ van Verdi. Solisten: Mevr. Jo Vincent, sopraan. Mej. Theodora Versteeg, alt. Louis Tulder, tenor. Hermann Schey, bariton, Berlin. Cor Batenburg, orgel. De Groninger Orchestervereeniging. Gem. Zangvereniging „Bekker“ te Groningen. Dirigent: Kor Kuiler. Daarna: Persberichten van Vaz Dias.

11.00 Aansluiting van het Carlton-Hotel te Amsterdam. Het Ensemble Lismonde speelt.

12.00 Sluiting.

### Woensdag 30 April.

10.00 Tijdsein A.V.R.O.-Klok.

10.00—10.15 Morgenwijding. Lezen: Johannes 6 : 26—36. Zingen: Gesang 14 : 1. Psalm 107 : 1 en 11.

10.30—12.00 Gramofoonmuziek.

12.00—2.00 Middagmuziek door het A.V.R.O.-Kwintet. Programma: 1. Freiheitsgeist, Marsch,



Rosy. 2. Künstlerleben, Wals, Strauss. 3. Ouverture Flotte Bursche, Suppé. 4. My Ideal, Nicholls. 5. By the Swanse River, Myddleton. 6. Fragmenten uit de opera: La Traviata, Verdi. 7. Das Nachtgespenst, Nelson. 8. Frühlingsrauschen, Smiding. 9. Die Fledermaus, Potpourri, Strauss. 10. Würdest du mich lieben, wenn ich ein armer Teufel was?, May. 11. Ballgeflüster, Helmund. 12. Sounds across the Sea, Marsch, Sousa.

2.00—3.00 Gramofoonmuziek.

3.00—4.00 Naacursus, 24ste les door Mevr. de Leeuw-van Rees.

4.00—4.30 De voornaamste studiemuziek voor piano uitgevoerd door Egbert Veen en Louis Schmidt.

4.30—5.00 Rustpoos voor de N. S. F. voor verzorgen van den zender.

5.00—5.30 Gramofoonmuziek.

5.30—6.00 Dinermuziek door Dick Groeneveld en zijn Orkest in het Café „Moderne“, Heiligeweg, Amsterdam. Programma: 1. Happy days are here again, Yellen. 2. 100 % Schlager, Dostal. (Potpourri). 3. Sah ein Knab' ein Köselein stehn, Lehä. (Gez. door A. v. d. Anker). 4. Lucky me — lovable you, Yellen. 5. Mon Réve, Wals, Waldteufel.

6.00 Tijden A.V.R.O.-Klok. Voortzetting Dinermuziek. 6. Harmonika-Jim, Hanschman. 7. Polo-Spiele (Intermezzo), Fetras. 8. Wenn die Violine Spielt, Rotter. 9. Bimbambulla, Carl May.

6.30 Vaz Dias: Koersen.

6.45—7.15 Cursus Italiaansch: beginners. 23e les door Giovanni Rizzini.

7.15—7.45 Cursus Italiaansch: gevorderden. 23ste les door Giovanni Rizzini.

7.45—9.00 Concert door het Omroep-Orkest o.l.v. Nico Treep met medewerking van Hendrik van Oort, bariton. Programma: 1. Wilhelmus. 2. Ouverture Wilhelm Tell, Rossini. 3. a. Menuet à la Princesse, Bombic. b. Menuet à la Reine, Grétry. 4. Oud Hollandsche boerendansen, Siep. 5. a. Wilt heden nu treden, Valerius. b. Mijn Nederland, Bern. Diamant. c. Ons eigen lied, H. C. van Oort, Hendrik van Oort. Aan den vleugel: Egbert Veen. 6. Potpourri uit de operette: Die Czardasfürstin, Kalman. 7. a. Mijn moeder, Brands Buys. b. Ons lied van de Zee, H. C. van Oort. c. Ons Vaderland, Rich. Hol. Hendrik van Oort. Aan den vleugel: Egbert Veen. 8. Feest-Ouverture, Lortzing. 9. Neerlandia, Potpourri, Bruske. 10. Paraphrase over het liedje Koppelstof, A. L. Terego. 11. Marsch over Oud-Nederlandsche volklieken, Kaiser.

#### Donderdag 1 Mei.

V.A.R.A.-Programma niet ontvangen.

#### Vrijdag 2 Mei.

10.00 Tijden A.V.R.O.-Klok.

10.00—10.15 Morgenwijding. Lezen: Johannes 6: 45—45. Psalm 145: 5—7a. Zingen: Psalm 136: 1 en 2. Gezang 16: 1, 3 en 10.

12.00—2.00 Middagmuziek door het A.V.R.O.-Kwintet. Programma: 1. Derby Marsch, Siede. 2. Der Rosenkavalier, Wals, R. Strauss. 3. Si j'étais Roi, Ouverture, Adam. 4. Du hast was von Napoleon, Goetze. 5. Menuet, Paderewski. 6. Mosaïque sur „Barbier“, Rossini. 7. Baby's eerste Uhr, Mayers. 8. I'll always be in love with you, Ruby. 9. Der Zarewitsch, Potpourri, Léhar. 10. In Wien blüht wieder der Jasmin, May. 11. Hast du nicht 'ne Braut für mich? May. 12. Prins Eitel Friedrich Marsch, v. Blankenburg.

2.05—2.45 Uitzending voor Scholen. Spreker: Dr. J. J. Tesch. „Dieren, in den loop der tijden uitgestorven“.

2.45—3.00 Gramofoonmuziek.

3.00—4.00 Maak het zelf! door Céline Schaake-Verkozen.

4.00—4.30 Rustpoos voor de N. S. F. voor verzorgen van den zender.

4.30—5.00 Gramofoonmuziek.

5.00—5.30 Causerie door Jan Zeegers. „De geschiedenis van betekenis voor voor de Ned.

Athletiek der bekende Utrechtsche Singelloop“.

5.30—6.00 Dinermuziek door Dick Groeneveld en zijn Orkest in het Café „Moderne“, Heiligeweg, Amsterdam. Programma: 1. Congratulaties, Pinkard. 2. Achtung! Achtung! Wir senden Tanzmusik, Potpourri, Dostal. 3. Sonja, Eugén Partes. 4. It's Unanimes Now, Green. 6.00 Tijden A.V.R.O.-Klok.

6.01 Voortzetting Dinermuziek. 5. Flattergeister, Wals, Josef Strauss. 6. Nina-Infel, Eler. 7. Persian Market, Retelby. 8. Silv'ry Moon, Boston, De Frank. 9. Ich hab' kein Auto, May. 6.30 Vaz Dias: Koersen.

6.45—7.15 Cursus Spaansch: beginners. 24ste les door Senorita Borf.

7.15—7.45 Radiocursus vanwege het Onderwijsfonds voor de Binnenvaart. Spreker: H. Th. Monger, Secretaris van den Ned. Zwembond. Onderwerp: „Schipper leert zwemmen“.

7.45—8.00 Gramofoonmuziek.

8.00 Tijden A.V.R.O.-Klok.

8.01—9.00 Guido Gezelle Herdenking onder auspiciën van het „Uitvoerend Comité voor de Gezelle-Herdenking“. Aansluiting Concertgebouw A'dam. Programma: 1. Orgelmuziek door Jan Nieland. 2. Openingsrede door den voorzitter. 3. Rede van den Vlaamschen Priesterdichter Cyriel Verschaeve. Onderwerp: Gezelle, het kind van Westvlianderen. 4. Knapenkor Schola Cantorum o.l.v. Hubert Cuyppers. a. Lied op woorden van Guido Gezelle. b. 't Waren twee Coningskinderen. c. Sinte Cecilia, d. 't Lied van de Kwezel. 5. Declamatie door G. Grondsma. Gedichten van Guido Gezelle. a. Oneigene. b. De nachtegale. c. De Rave. d. Ego Flos. e. Friesch gedichte. f. Het Vlaamsche Heir staat immer pal.

9.00—9.30 Vierde Lezing van den Heer A. Veraart, over het onderwerp: „Kunnen menschen in de wereldruimte reizen?“

9.30 Concert door het Omroep-Orkest o.l.v. Nico Treep. Programma: 1. Ouverture: Die Entführung aus dem Serail, Mozart. 2. Balletmuziek uit Rosamunde, Schubert.

9.50—10.20 Brusselsch Strijkkwartet bestaande uit de heeren: Desclin, Delvenne, Van Schepdale, Fischers. Strijkkwartet van Gabriel Fauré. 10.20 Persberichten van Vaz Dias.

10.30 Voortzetting Concert. 3. Ouverture: La belle Hélène, Offenbach. 4. Hereinspaziert, Wals, Ziehrer. 5. Lucky John, Intermezzo, Percy. 6. Abschied der Gladiatoren, Marsch, Blankenburg. Daarna: Gramofoonmuziek. 12.00 Sluiting.

#### Zaterdag 3 Mei.

10.00 Tijden A.V.R.O.-Klok.

10.00—10.15 Morgenwijding. Lezen: Spreuken 4: 18—27. Efeze 5: 15—17. Zingen: Psalm 3: 2 v. Woensel F. 10: 2 en 3.

12.00—2.00 Middagmuziek door A.V.R.O.-Kwintet. Programma: 1. Marche Militaire, Schubert. 2. Glücks Walzer, Gilbert. 3. Ouverture: Een verloving onder Lantaarns, Offenbach. 4. Warum gehört dein roter Mund nicht allein? ... 5. Zigeunertraum, Arriga. 6. Grieg-Rememberungen, Urbach. 7. Du bist mein Stern, Mihaly. 8. Im siebenten Himmel, Potpourri, Fetral. 9. Ach Hilde, ach Hilde, Bert. 10. Plaisir d'Amour, Martini. 11. Ferdinand du bist so ungalant, Rasfeld. 12. Washington Post, Marsch, Sousa.

2.00—2.30 Lezing.

2.30—4.00 Aansluiting van het Tuschinski-Theater te A'dam. Illustratieve Filmmuziek door het Theater-Orkest o.l.v. Max Tak.

4.00—4.30 Modepraatje door Mevr. Ida de Leeuw-Van Rees.

4.30—5.00 Sportpraatje door H. Hollander.

5.00—5.30 Gezondheidspraatje. Spreker: Mej. F. Meyboom. Onderwerp: „Parkherstellingsdoorden“.

5.30—6.00 Cursus Duitsch: Gevorderden en Conversatie. 24ste les door Edgar Grün.

6.00 Tijden A.V.R.O.-Klok.

6.01—8.00 Vooravond-Concert door het Omroep-Orkest o.l.v. Nico Treep m. m. v. Stella Fontaine. Programma: 1. Spaansche blijspel

ouverture, Keler Bela. 2. Fragmenten uit de opera: Aïda, Verdi. 3. Chanson joyeuse, Drdla. 4. Stella Fontaine zingt bekende liedjes van Dick Witte. a. 't Portretje. b. Voorbij. c. Liedje van Verlangen. d. In de Hei. 5. O Frühling wie bist Du so schön Wals, Lincke. 6. Slowakische Tänze, Felber. 7. Alt-Heidelberg, Potpourri van studentenliederen, May.

7.20—7.40 Internationaal Cabaretensemble in zakformaat. Directie: Forget-Itall. Conférencier: James Yoland.

7.40—8.00 Voortzetting concert. 9. Wolgarmarsch, naar Russische motieven, Dostal. 10. Fürstentänze, Wals, Léhar. 11. a. En badinant, d'Ambrosio. b. Flirtation, Steck. 12. Potpourri uit de operette: Die geschiedene Frau, Fall. 13. Victoria Marsch, von Blon.

8.00 Sluiting.

## HUIZEN, 1875 M. (160 k. P.)

#### Zondag 27 April.

8.25—9.20 N.C.R.V. Morgenwijding. 10.00 K.R.O. Hoogmis in Roermond. St. Alphonsus-koor.

12.00 Lezing over Esperanto.

12.30—1.30 Concert. K.R.O.-trio.

1.30 K.R.O. Godsdienstonderricht.

2.00—2.30 Literair halfuurtje.

4.30—5.00 K.R.O. Ziekenhalfuurtje.

5.20 N.C.R.V. Kerkdienst. Ned. Herv. Kerk, Pernis.

7.30 Causerie:

7.55 Voetbaluitslagen.

8.05 Concert door het K.R.O.-Orkest.

10.45—11.00 K.R.O. Epiloog.

#### Maandag 28 April.

8.15—9.30 N.C.R.V. Concert.

10.30 Ziekendienst.

11.00—11.30 Chr. lectuur.

12.30—1.45 Orgelconcert. Nederlandsche composities.

2.35 Lezing over kunstmest.

3.15 Kniples.

4.00—5.00 Ziekenuurtje. Koorzang.

5.00 Concert. Hollandsch harp-kwartet.

6.30 Gramofoon.

7.00 Voor de rijpere jeugd.

8.00 Guido Gezelle-avond. Orkest, zang en declamatie.

#### Dinsdag 29 April.

8.15—9.30 K.R.O. Gramofoon.

11.30 Godsdienstig halfuurtje K.R.O.

12.15 K.R.O. Concert door het K.R.O.-Trio.

1.15 Gramofoon. K.R.O.

2.00—3.00 Vrouwen-uurtje. Guido Gezelleherdenking. K.R.O.

4.00 Gramofoon.

5.00—6.00 Debutantenconcert, cello, sopraan.

6.00 Sportpraatje.

6.15 K.R.O. Gramofoon.

6.35 K.R.O. Fransche les.

6.45 K.R.O. Le's Kerklatijn.

7.15 K.R.O. Lezing over ons land i. d. 11de eeuw.

8.00 N.C.R.V. Feestavond v. d. Chr. Oranje-vereening. Prinses Juliana-herdenking. Orkest solisten en sprekers.

#### Woensdag 30 April.

8.15 N.C.R.V. Morgenconcert.

10.30 N.C.R.V. Ziekendienst.

11.00 N.C.R.V. Gramofoon.

11.30 N.C.R.V. Orgelconcert.

12.30 N.C.R.V. Solistenconcert, alt, bas, piano.

2.30 Chr. lectuur.

3.00 N.C.R.V. Julianafeest voor kinderen. Strijking en zang.

4.45 N.C.R.V. Gramofoon.

5.00 N.C.R.V. Kinderuurtje.

6.00 N.C.R.V. Declamatie.

6.30 N.C.R.V. Radiopraatje.



7.00 N.C.R.V. Gramofoon.  
7.30 N.C.R.V. Esperanto-causerie.  
8.00 K.R.O. Concert door de Arnhemsche orkestvereniging.  
10.15 K.R.O. Komische avond.

**Donderdag 1 Mei.**

8.15 N.C.R.V. Morgenconcert.  
10.00 N.C.R.V. Koorzang.  
10.30 N.C.R.V. Ziekendienst.  
11.00 N.C.R.V. Chr. radiotheater.  
11.30 N.C.R.V. Landbouwpraatje.  
12.30 N.C.R.V. Solistenconcert, zang, piano, alt, cello.  
2.00 N.C.R.V. Gramofoon.  
2.45 N.C.R.V. Handwerkjes.  
4.00 N.C.R.V. Ziekenuurtje.  
5.00 N.C.R.V. Gramofoon.  
5.30 N.C.R.V. Orgelconcert.  
6.30 N.C.R.V. Literaire causerie.  
7.00 N.C.R.V. Zangles.  
8.00 K.R.O. Kath. Meihulde aan de Zoete Lieve Vrouwe van den Bosch u. d. Kathedrale Basiliek van St. Jan. Overbrenging v. h. Sacrament.  
9.40 K.R.O. Gramofoon.  
10.00—12.00 K.R.O. Orkestconcert.

**Vrijdag 2 Mei.**

10.30 N.C.R.V. Ziekendienst.  
11.30 K.R.O. Godsdienstig halfuurtje.  
12.15—1.15 K.R.O. Concert. K.R.O.-Trio.  
1.15—2.00 K.R.O. Gramofoon.  
2.00—3.15 K.R.O. Gramofoon.  
3.15—5.00 K.R.O. Guido Gezelle herdenking i.d. Gem. Universiteit Amsterdam.  
5.00—6.30 N.C.R.V. Concert. Amsterdamsch vocaal kwartet.  
6.30—7.00 K.R.O. Gramofoon.  
7.00—7.30 K.R.O. Tuinbouwpraatje.  
7.30 V.P.R.O. Concert. L. Klein, viool. Lezing door Dr. N. A. Bruining, Prof. Dr. Heering en Mej. I. Dillen.

**Zaterdag 3 Mei.**

8.15—9.30 K.R.O. Gramofoon.  
11.30—12.00 Godsdienstig halfuurtje.  
12.15—1.15 Concert door het K.R.O.-Trio.  
1.15—2.00 Gramofoon.  
2.00—3.00 „Lentebloemen”, kinder-zangspel in 3 bedr. van Cath. v. Rennes.  
4.00—5.00 Gramofoon.  
5.00—5.20 Debutanten. Jongens Harmonie.  
5.20—6.00 Gramofoon.  
6.00—6.15 Reiscauserie: Weserbergland.  
6.15—6.55 Jongensharmonie.  
6.55—7.15 Journalistiek weekoverzicht.  
7.15—7.45 Lezing: Kruis en halve Maan in Noord-Afrika.  
8.00. Radio-revue „Naar de maan”, K.R.O.-orkest, Sylvain Poons, Roosie Köhler en Piet Köhler. 1. Bij de K.L.M. 2. Tusschen Hemel en aarde. 3. Op de maan. 4. Bij Koning Manus. 5. In de maangrotten. 6. Oost, West. Daarna populair orkestconcert.

**DAVENTRY 1554 M.**

(193 k. P.)

**en LONDEN, 2 LO 361,3 M.**

(842 k. P.)

**Zondag 27 April.**

9.50 (alleen Dav.) Tijdsein en weerbericht.  
2.20 Kerkcantate No. 67, van J. S. Bach. „Halt im Gedächtniss Jesum Christ”. Doris Owens, alt. Leonard Gowings, tenor. William Barrand, bariton. Het Radio Koor. Leslie Woodgate, orgel. Het Radio Orkest o.l.v. Percy Pitt.  
3.15 Voor de Kinderen. Leiding: Elsie Walker.  
3.35 Concert door het Radio Orkest o.l.v. B. Walton O'Donnell. Leslie England, piano. Or-

kest: 1. Ouverture „Fingal's Höhle”, Mendelssohn. 2. Twee Aubades, Lalo.

3.55 Leslie England en Orkest: 1. Concert, No. 4 in C-dur, Opus 44, Saint-Saëns.

4.20 Orkest: 1. Drie Humoresques, B. Walton O'Donnell. a. Pride and Prejudice. b. Prevarication. c. Petulance and Persuasion. 2. Spaansche Capriccio, Rimsky-Korsakoff.

4.50 Vocaalconcert door de Negerzanger Paul Robeson, begeleid door Lawrence Brown.

5.20—5.35 Bijbellezen.

5.50 (alleen Dav.) Kerkdienst in Wales dialect.

7.20 Kerkdienst in The Union Church, Brighton. Collecte, gevolgd door gebed. Zang „Praise the Lord, ye heavens adore Him” Lezen. Zang „Thou will keep Him in Perfect Peace” Gebed. Zang „The King of Love my Shepherd is”. Preek door Rev. T. Rhondda Williams. Zang „God that madest Earth and Heaven”.

8.05 Liefd. oproep ten bate van „The Factory Girls' Country Holiday Fund” door Miss Paget, Hon. Sec.

8.05 (alleen Dav.) Liefd. oproep ten bate van „The Royal Sussex Country Hospital, Brighton” door Lady Leconfield.

8.10 Weer- en nieuwsberichten. (alleen Dav.) Scheepsberichten.

8.25 Concert door leden van het Engelsche Covent Garden Opera-Gezelschap o.l.v. John Barbirolli. Solisten: John Barbirolli, Robert Ainsworth, Noël Eadie, Heddle Nash. John Barbirolli en Robert Ainsworth: 1. 1e Gedeelte uit de Sonate in A voor Cello en Piano, Boellmann. Noël Eadie: 1. Someone, Besly. 2. Love's Philosophy, Quilter. 3. Ah fors è lui, Verdi. Heddle Nash: 1. Spirito gentil, uit „La Favorita” Donizetti. 2. Droomlied, uit „Manon” Massenet. Robert Ainsworth: 1. Piano-soli. Odette de Foras: 1. Air des Adieux, Tschaikovski Arthur Fear: 1. And yet I love her till I die, Parry. 2. Eri tu, uit „Un ballo in Maschera”, Verdi. Winifred Stiles: 1. Soli voor Viola. Constance Willis: 1. Recit. en Aria „When I am laid in earth” Purcell. Noël Eadie, Heddle Nash, Constance Willis en Arthur Fear: 1. Quartet uit „Rigoletto” Verdi. George Coop en Robert. Answorth, piano.

9.50 Epiloog. „The Earth is the Lord's. Light as it were a garment”.

**Maandag 28 April.**

9.35 Morgenwijding.

9.50 Tijdsein en weerbericht.

10.05 Causerie.

10.20—10.50 Baird Televisie.

11.20 Orgelconcert door Edgar T. Cook. Uitzending vanuit The Southwark Cathedral Constance Read, sopraan.

12.35—1.20 Orkestconcert door het Eales Nationaal Orkest o.l.v. Reginald Redman. 1. Ouverture „Oberon”, Weber. 2. Suite in E voor strijkers, Frank Bridge. 3. Droom Pantomime, uit „Hänsel und Gretel” Humperdinck.

1.20 Gramofoonplatenconcert.

1.50 Uitzending voor scholen.

2.20 Intermezzo.

2.25 Miss Rhoda Power „Stories for Younger Pupils-1, The Wonderful Bottle”.

2.40 Dansmuziek door Pack Payne en het B. B. C.-dansorkest.

3.35 Licht concert door het Grosvenor House Orkest o.l.v. Joseph Meeus.

4.35 Kinderuurtje.

5.20 Mr. R. C. Bruce Gardner „Growing Rhododendrons”.

5.35 Tijdsein, weerbericht, nieuwsberichten.

6.00 De grondslagen der Muziek. Viool- en Piano-sonates van Haydn, gespeeld door Kathleen en Phyllis MacDonald.

6.20—6.40 Miss V. Sackville-West „Nieuwe novellen”.

6.45 Franche causerie o.l.v. E. M. Stéphan.

7.05 Vaudeville. 1. Stanley Holt's Quintet. 2. Greta Keller, Duitsche liedjes. 3. „Six Little Ballet Girls”. Woorden van Harold Simpson. Muziek van Stanley Holt. 4. William Walker en Ann de Nys, piano-duetten. 5. „Fixed Up” schets van Mrs. Harvey James. 6. George Doshier, ba-

riton. 7. Ann Penn, imitaties.

8.20 Weer- en nieuwsberichten. Plaatselijk nieuws. (alleen Dav.) Scheepsberichten.

8.45 Count Kessler „The Younger Generation in Germany”.

9.00 Intermezzo.

9.05 Opening van het Opera-seizoen in Covent Garden. „Die Meistersinger von Nürnberg” per van Richard Wagner (Ille acte).

10.55—11.20 Dansmuziek door The Splendide Dance Band van Hotel Splendide (alleen Daventry).

**Dinsdag 29 April.**

9.35 Morgenwijding.

9.50 Tijdsein en weerbericht.

10.05 Miss Florence Perty „A Week's Suppers on a Minimum Wage”.

10.20—10.50 (alleen Londen) Baird Televisie.

11.20 Ballade-Concert door Winifred Morris, alt. en Wilfrid Gartrell, tenor.

11.50 Orgelconcert door Edward O'Henry van Tussaud Cinema.

12.20—1:20 Licht concert door Leonardo Kemp en zijn Piccadilly Hotel Orkest.

1.25 Gramofoonplatenconcert.

1.50 Voor de Scholen.

2.50 Intermezzo.

2.55 Franche taalles voor beginners o.l.v. E. M. Stéphan.

3.20 Intermezzo.

3.35 Uitzending voor scholen.

3.45 Intermezzo.

3.50 Concert door The Brixton Astoria Orkest o.l.v. Fred Kitchen. Pattman, orgel.

4.35 Kinderuurtje.

5.20 Voorlezing van gedichten.

5.35 Tijdsein, weerbericht, nieuwsberichten.

6.00 De grondslagen der Muziek. Piano- en vioolsonates van Haydn, gespeeld door Kathleen Murray en Phyllis MacDonald.

6.20—6.40 De Graaf van Cottenham „About the New Motor Laws”.

6.45 Prof. Winifred Cullis „The Making of a Personality, The Regulation of Growth”.

7.05 Concert door het Militair Radio Orkest o.l.v. B. Walton O'Donnell. Louis Godovsky, viool. Orkest: 1. Ouverture „Le Roi d'Ys” Lalo.

7.20—7.50 (alleen Dav.) Louis Godovsky: 1. On Wings of Song, Mendelssohn, arr. Achron.

2. Fandango, Louis Godovsky. Orkest: 1. Gaelic Fantasy „Amhrain nan-Chaehdheal” Walton O'Donnell. Louis Godovsky: 1. Serenade aan Nicolette, Bernard Russell. 2. Polonaise in D, No. 1, Wieniawski. Orkest: 1. Sea Pieces, Mac Dowell. 2. To the Sea. b. From a Wandering Iceberg. c. a. d. 1620. d. Starlight Song. e. Nautilis. 3. Marche militaire, No. 2, Schubert, arr. Gerrard Williams.

8.20 Weer- en nieuwsberichten. Plaatselijk nieuws. (alleen Dav.) Scheepsberichten.

8.45 Dr. George Dyson „The Progress of Music”.

9.05 „Peep-Be-Hemia” Operette van Clifford Seyler. Muziek van Harry S. Pepper.

10.05—11.20 Dansmuziek door Jack Harris' Grosvenor House Band.

**Woensdag 30 April.**

9.35 Morgenwijding.

9.50 Tijdsein en weerbericht.

10.05 Mrs. Oliver Starchey „A Woman's Commentary”.

10.20—10.50 Baird Televisie.

11.20 Gramofoonplatenconcert.

12.20 Licht Concert door Frascati's Orkest o.l.v. Georges Haeck.

1.20 Ballade-Concert door Marion Joyce, sopraan en May Fogarty, viool.

1.50 Uitzending voor scholen.

2.15 Intermezzo.

2.20 Miss Marjorie Barber „Stories and Story-Telling in Prose and Verse-L, How plays are Made from Stories: The Merchant of Venice”.

2.45 Licht Klassiek Concert door The Ensemble Players. Eda Kersey, Helen Just, Howard Ferguson.



3.00 Opening van de nieuwe Kantoren en Werkplaatsen van „India Tyre and Rubber Company of Great Britain, Limited”.

3.20 Licht Klassiek Concert (vervolg).

4.05 Orgelconcert door Reginald New.

4.35 Kinderuurtje.

5.20 Causerie.

5.35 Tijdsein, weerbericht, nieuwsberichten.

6.00 De grondslagen der Muziek. Viool- en Piano-sonates van Haydn, gespeeld door Kathleen Murray en Phyllis MacDonald.

6.20—6.40 The Empire Marketing Board „Tobacco”.

6.45 Mr. F. L. Lucas „Tennyson”.

7.05 „Cavalleria Rusticana” melo-drama in 1 acte van Mascagni. Het Radio Koor o.l.v. Stanford Robinson. Het Radio Symphonie Orkest o. l.v. Percy Pitt.

8.20 Weer- en nieuwsberichten. Plaatselijk nieuws. (alleen Dav.) Scheepsberichten.

8.45 „Gianni Schicchi” een comedy in een acte van Puccini.

9.40 Voorlezing.

9.55—11.20 (alleen Dav.) Dansmuziek door Jack Hylton's Ambassador Club-Band.

#### Donderdag 1 Mei.

9.35 Morgenwijding.

9.50 Tijdsein en weerbericht.

10.05 Mrs. O'Malley „Children's Reading”.

10.20—10.50 Baird Televisie.

11.20 Concert door het Cembalo Quartet. 1. Wals „Amoretten Tanz” Gung'l. 2. Menuet, Gluck. 3. Czardas, Trad. 4. Vioolsolo „Humoreske” Dvorak. 5. Bourrée, Bach. 6. Lied „Rose Jolie” Teserone, arr. Marchelli. 7. Oude Engelse aria, Trad. 8. Moment Musical, Schubert. 9. Cellosolo „Le Cygne” Saint-Saëns. 10. Russische aria „Vainka” Trad. 11. Largo, Händel. 12. Zigeuneraria „Black Eyes” Trad. 13. Oude Engelse aria, Trad. 14. Menuet, Boccherini. 15. Melodie „Extase” Thome. 16. Hongaarsche Dans, Brahms.

12.20 Orgelconcert door Reginald Foort van The Regent Cinema.

1.20 Gramofoonplatenconcert.

1.50 Voor de Scholen.

2.10 Technische voordracht.

2.20 Vesper in Westminster Abbey.

3.05 Concert door Gaby Valle, sopraan. Silvic Sideli, bariton. Het Madeleine Mooney Quartet.

4.35 Kinderuurtje.

5.20 Causerie.

5.35 Tijdsein, weerbericht, nieuwsberichten.

5.55 Marktberichten voor Landbouwers.

6.00 De grondslagen der Muziek. Piano- en Vioolsonates van Haydn, gespeeld door Kathleen Murray en Phyllis MacDonald.

6.20—6.40 Mr. Philip Barr „Seen on the Screen”.

6.45 Mr. T. H. Marshall „The Body Economic”.

7.05 Intermezzo.

7.20 „Robin Hood” drama van E. A. Harding en Denis Arundell.

8.20 Weer- en nieuwsberichten! Plaatselijk nieuws. (alleen Dav.) Scheepsberichten.

8.45 Mr. Vernon Bartlett „The Way of the World”.

9.00 Recital door Elena Gerhardt.

9.35 A. J. Alan. (CO<sub>2</sub>, C<sub>2</sub>H<sub>4</sub>, CO, CH<sub>4</sub>, H<sub>2</sub>, H<sub>2</sub>).

9.50—11.20 Dansmuziek door The Splendide Dance Band.

11.20—11.50 Beelduitzending.

#### Vrijdag 2 Mei.

9.35 Morgenwijding.

9.50 Tijdsein en weerbericht.

10.05 The Hon. Mrs. St. Aubyn „A Present for the New Baby”.

10.20—10.50 Baird Televisie.

11.20 Sonate-Concert door Boris Pecker, viool. Kathleen Cooper, piano. 1. Sonate in G, Beethoven. Allegro assai; Tempo di menuetto; Allegro vivace. 2. Sonate in A, Mozart. Allegro molto; Theme met Variaties.

11.50 Orgelconcert door Leonard H. Warner. Florence L. Legg, sopraan. Uitzending vanuit St. Botolph-kerk. Orgel: 1. Ouverture „In Memoriam” Sullivan, arr. Lemare. 2. Largo in Fis-dur, S. S. Wesley. Florence L. Legg: 1. For God's Angels ne' en depart, Bach. 2. A Prayer to our Lady, Donald Ford. Orgel: 1. Fantasie in A, Cesar Franck. Florence L. Legg: 1. If God be with us, uit „De Messias” Händel. 2. Abide with me, S. Liddle. Orgel: 1. 1e Symphonie, Viene. a. Prelude. b. Finale.

12.50 Gramofoonplatenconcert.

1.50 Voor de Scholen.

2.15 Intermezzo.

2.20 Mr. J. H. Driberg „Some Native Peoples of the New World”.

2.40 Intermezzo.

2.50 Voorlezing „As You Like It” van William Shakespeare.

3.35 Licht Concert door Moschetto en zijn Orkest van The May Fair Hotel.

4.35 Kinderuurtje.

5.20 Miss Elsa More „The Garden in May”.

5.35 Tijdsein, weerbericht, nieuwsberichten.

5.55 Radio-nieuws.

6.00 De grondslagen der Muziek. Piano- en vioolsonates van Haydn, gespeeld door Kathleen Murray en Phyllis MacDonald.

6.20—6.40 „Research and Discovery”-1.

6.45 Prof. Julian Hunley „The Pleasure of Bird Watching”.

7.05 Vaudeville. Art Fowler-Ukulele, soli. Harry Hemsley, Kinderimitaties. Julian Rose, de Joodsche komiek. Eric Pritchard, cornet-solo. Jack Padhury en zijn Cosmo Club Six.

8.20 Weer- en nieuwsberichten. Plaatselijk nieuws. (alleen Dav.) Scheepsberichten.

8.45 The Hon. Harold Nicolson „People and Things”.

9.00 Symphonie Concert door het Radio Symphonie Orkest o.l.v. Sir George Henschel. Fanny Davies, piano. Orkest: 1. Ouverture „Die Weihe des Hauses”, Beethoven. Fanny Davies en Orkest: 1. Concert in A, Schumann.

9.40 Orkest: 1. Suite uit de Muziek „Hamlet”, Henschel. Prelude (Hamlet). Entr'acte (Ophelia). Interlude (The Play's the Thing). Entr'acte (Ophelia's Death). Danish March. 2. Symphonie, No. 38, in D, Mozart. Adagio-allegro; Andante; Presto.

10.20—11.20 (alleen Dav.) Dansmuziek door Sydney Kyte en zijn Ciro's Club Band.

11.20—11.50 Baird Televisie.

#### Zaterdag 3 Mei.

9.35 Morgenwijding.

9.50 Tijdsein en weerbericht.

10.05—10.20 Miss Ida Todd „Home Dressmaking—Some Finishing Touches”.

12.20—1.20 Licht Concert door het Comodore Grand Orkest o.l.v. Joseph Muscant. 1. Ouverture „Espagnole”, Finck. 2. Foxtrot „Take your hands out of your pockets” Al Sherman. 3. Descriptive Hungarian „Chal Romano”, Ketelbey. 3. Foxtrot „Singing in the Bath Tub” Magidson. 4. Suite „My Lady Dragonfly”, Finck. 5. Descriptive Waltz „Cuckoo” Jonassen. 6. Oriental Fantasy „Babylonian Nights” Zameonik. 7. Belsolo „The Bells of St. Martin's” Rondelle. 8. Selectie „Rio Rita” arr. H. Pether.

2.50 Concert door het Gershom Parkington Quintet. Sophie Rowlands, sopraan. 1. Selectie „Coppélia” Delibes. 2. Canzonetta, Tschaijkofski. 3. Villanelle, Dell' Acqua. Sophie Rowlands: 1. Spring had come, Coleridge-Taylor. 2. The Stars, Phillips. 3. The foolish Lover, Kleine. Quintet: 1. Pavane. 2. Serenade. 3. En Badinant, D'Ambrosio. Sophie Rowlands: 1. Within a mile o' Edinburgh Town. 2. Cas the Yowes to the Knowes. 3. Down the burn, Davie, love, Oud Schotsche-aria's. Quintet: 1. Selectie „Manon Lescaut” Puccini. 2. Les deux Coeurs, Pontenailles. 3. Seguidillas, Albeniz.

4.05 Orgelconcert door Reginald New. 1. Selectie „Sally” Kern. 2. I love you truly. 3. Just a-wearying for you, Jacobs Bond. 4. Suite „Vive la Danse” Finck.

4.35 Kinderuurtje.

5.20 Muzikaal intermezzo.

5.35 Tijdsein; weerbericht; nieuwsberichten.

6.00 Sportuitslagen.

6.05 De grondslagen der Muziek. Viool- en piano-sonates van Haydn, gespeeld door Kathleen Murray en Phyllis MacDonald.

6.20 Mr. Sidney Dark „Rambling at Home, The Townsman in the Country”.

6.40 Tuinbouw-causerie.

6.50 Concert door het Radio Orkest o.l.v. John Ansell. Hughes Macklin, tenor. Orkest: 1. Allegrias, Valverde. 2. Ouverture „Russlan and Ludmilla”, Glinka. 3. Intermezzo en Scherzo, Moussorgski. Hughes Macklin en Orkest: 1. Love in her Eyes sits playing, Händel. Orkest: 1. Suite „Children's Games” Bizet. 2. Balletmuziek „Henry VIII” Saint-Saëns. Hughes Macklin: 1. O that it were so. 2. Isobel. 3. Love went a-riding, Frank Bridge. Orkest: 1. Ouverture „Pique Dame” Suppé. 2. Wals Intermezzo, Klammer. 3. March of the Giants. 4. Flower Fairies. 5. Dance of the Witches, Cowen.

8.20 Weer- en nieuwsberichten. Plaatselijk nieuws. (alleen Dav.) Scheepsberichten.

8.45 Mr. A. C. Maclaren „The Australian Test Cricketers”.

9.00 Diversions-VIII. Het Gershom Parkington Quintet en een Variété-nummer van het Palladium.

10.00—11.20 Dansmuziek door Ambrose's Band.

## DAVENTRY 356,3 M. (842 k.p.) (LONDON REGIONAL).

#### Zondag 27 April.

2.20 Kerkdienst voor de Padvindere, ter gelegenheid van de onthulling van een gedenk-raam in de St. Mary's Kerk te Nottingham, bij het 21-jarig bestaan der Padvinderij.

3.10 Concert door het Midland Piano-Sextet o.l.v. Frank Cantell. Daisy Neal, alt.

7.10 Kerkdienst o.l.v. Rev. W. Anderson D. Sc. Uitzonden vanuit de Kathedraal te Birmingham.

8.05 Liefdadigheidsoproep ten bate van The Birmingham Union of Girls' Clubs, door Major Waters V. C.

8.10 Weerbericht en nieuwsber.

8.20 Nieuwsberichten.

8.25 Concert door het Radio-Orkest o. l. v. Joseph Lewis. Miranda Sugden, sopraan. Joyce Rollitt, piano. Orkest: Ouverture „Stradella”, Flotow. Miranda Sugden en orkest: Walslied uit „Roméo et Juliette”, Gounod. Orkest: 1. Carissima, Elgar. 2. Valse des Alouettes, uit „Les Millions d'Arlequin”, Drigo. Joyce Rollitt: Grillen; Romance Op. 28 No. 2; Hunting Song, Schumann.

9.00 Orkest: Fragmenten uit „Cavalleria Rusticana”, Mascagni. Miranda Sugden: 1. Morning and you, Florence Aylward. 2. Charming Chloe, German. 3. The Dancer, Cladwick. Orkest: Serenade, Braga.

9.30 Joye Rollitt: Novelette No. 3, Op. 17, Medthner. Orkest: Suite „The Miraele”, Humperdinck.

9.50 Epiloog.

#### Maandag 28 April.

1.20—2.20 Concert door het orkest uit Lozell's Cinema o.l.v. Ernest Parsons.

4.35 Kinderuurtje.

5.35 Weerbericht en nieuwsber.

7.50 Nieuwsber.

8.50 Orgel- en cello-recital vanuit de Messias-kerk te Birmingham. Gilbert Mills, orgel. Leonard Dennis, cello. Orgel: Voluntary in A-moll, John tSanley (1713—1786). Orgel en cello: 1. Air, Nigel Dallaway. 2. Alman (16e eeuw), arr. Harold Craxton. 3. Arioso, Mozzano-van Lier. Orgel: Thema en Variaties (Sonate No. 10).



Rheinberger. Orgel en cello: 1. Adagio, Beethoven-van Lier. 2. La Cinquantaine, Gabriel-Marie. 3. aLrgo, Händel.  
9.35 Weerbericht en nieuwsber.

**Dinsdag 29 April.**

1.20—2.20 Concert door het Radio-Orkest o.l.v. Frank Cantell.  
4.35 Kinderuurtje.  
5.35 Weerbericht en nieuwsber.  
6.00 Concert door het Haydn Orkest, van de National Trades Exhibition te Birmingham.  
6.20 Concert door The Band of H. M. Royal Marines o.l.v. Captain P. S. G. O'Donnell, van de National Trades Exhibition, Birmingham. 1. Three English Dances, Quilter. 2. Selectie „Princess Ida”, Sullivan. 3. Twee lyrische stukken, Eric Coates: Sérénade Moresque; Wood Nymphs. 4. Songs of the Hebrides, arr. Kennedy Fraser. 5. Suite, Bacchanalian Scenes, Ernest Ford. (Brindisi-Waltz of the Sylphs-Baccanale). 6. Twee liedjes van de zee, tSanford: Drake's Drum-The Old Superb.  
7.20 „More Fireside Songs”. Zang door het Radio-Koor o.l.v. Joseph Lewis.  
8.20 Nieuwsber.  
9.35—9.50 Weerbericht en nieuwsber.

**Woensdag 30 April.**

12.50 Concert door het Radio-Orkest o.l.v. Frank Cantell, Irene Bonas, sopraan. Cyril Read, viool.  
4.35 Kinderuurtje.  
5.35 Weerbericht en nieuwsber.  
7.50 Nieuwsber.  
7.55 Concert door het Radio-Orkest o.l.v. Joseph Lewis, Charles Dean, bariton. Orkest: Overture „The Maid of Artois”, Balfe. Charles Dean: 1. Bordor Ballad, Cowen. 2. The Roadside Fire, Vaughan Williams. 3. Langley Fair, Easthope Martin. Orkest: Ballad Memories, arr. Baynes. Charles Dean: 1. The jocund Dance, Walford Davies. 2. Hinton and Dinton and Mere; Chumleigh Fair, Holliday. Orkest: Celtic Rhapsody, Cyril Jenkins.  
8.50 „With a View to Matrimony” van F. Morton Howard. Het stuk speelt in de corridor van een hotel tijdens een bal.  
9.00 Operetmuziek door het Radio-Orkest o.l.v. Joseph Lewis.  
9.35 Weerbericht en nieuwsber.  
9.50 Proefuitzending voor The Radio Research Board volgens het Fultograph Systeem.

**Donderdag 1 Mei.**

11.20 Concert door het orkest uit de Grange Super-Cinema o.l.v. Haydn Heard.  
12.20 Balladen-concert. Niall Lyall, bariton.  
1.50—2.20 Orgelbespeling door Reginald New in de Beaufort Cinema, Birmingham.  
4.35 Kinderuurtje.  
5.35 Weerbericht en nieuwsber.  
7.20 Concert door het Versterkte Radio-Orkest o.l.v. Joseph Lewis, Eric Gross, tenor. Orkest: Overture „The-May-Queen”, Sterndale Bennett, Eric Cross: 1. The Lake Isle of Innisfree, Muriel Herbert. 2. The Fiddler, Norman Peterkin. 2. Si mes vers avaient des ailes, Hahn. 4. Fill a glass with golden wine, Quilter. Orkest: 1. May („The Months”), Cowen. 2. Toondicht „Newton-Lincs”, Gaze Cooper (eerste uitvoering). Eric Cross: 1. The Song of the Palanquin Bearer, Martin Shaw. 2. a. To Daisies. b. My Life's Delight, Quilter. Orkest: Danza della Ore, uit „La Gioconda”, Ponchielli.  
8.10 Nieuwsber.  
8.15 „A Mad Mummer's Bright Dream” van Charles Brewer. The Mummer: Leonard Henry. Verdere medewerkenden: Topliss Green, Mary Wyndham, Donald Davies, Molly Hall, Vincent Curran. Het Radio-Koor en -Orkest o.l.v. Joseph Lewis.  
9.00 Zie Londen en Daventry.  
9.35 Weerbericht en nieuwsber.

**Vrijdag 2 Mei.**

11.20 Lunchmuziek door het Radio-Orkest

o.l.v. Frank Cantell. Leonard Gordon, bariton.  
4.35 Kinderuurtje.  
5.35 Weerbericht en nieuwsber.  
6.00 Concert door het Versterkte Radio-Orkest o.l.v. Joseph Lewis, Hilda Blake, sopraan. Henry Bentley, cello. Orkest: Overture „Fingals Höhle”, Mendelssohn. Hilda Blake en orkest: Aria „Caro Home”, uit „Rigoletto”, Verdi. Orkest: Balletmuziek „Les petits riens”, Mozart.  
6.30 Henry Bentley: 1. Intrada, Desplaney-van Lier. 2. Allegro appassionato, Op. 43, Saint-Saëns. Orkest: Noorsche Rhapsodie, Lalo. Hilda Blake: 1. O never sing to me aigain, Rachmaninoff. 2. Harebelle, Brewer. 3. Spring, Henschel.  
7.00 Henry Bentley: Adagio, Godard. Orkest: Balletmuziek „Hérodiade”, Massenet.  
8.20 Nieuwsber.  
8.25 Lichte muziek door Pattison's Salon Orkest o.l.v. Norris Stanley, uit Café-Rest, Corporation Street.  
8.50 Weerbericht en nieuwsber.

**Zaterdag 3 Mei.**

2.50 Concert door het Versterkte Radio-Orkest o.l.v. Joseph Lewis, Andrew Clayton, tenor. Paul Beard, viool.  
4.35 Kinderuurtje.  
5.35 Weerbericht en nieuwsber.  
6.00 Sportber.  
6.05 Lichte muziek door het Haydn Orkest, van de National Trades Exhibition te Birmingham.  
6.20 Concert door The Band of H. M. Royal Marines, van de National Trades Exhibition, Birmingham, Dirigent. Captain P. S. G. O'Donnell. 1. Overture „The Yeoman of the Guard”, Sullivan. 2. Ballet Suite „Carnival”, Ring. 3. Selectie „Dear Love”, Haydn Wood. 4. Dervish Chorus in the Soudan, Sebek. 5. Three Dream Dances, Coleridge-Taylor. 6. Suite „Bal Costume”, Rubinstein.  
7.50 Nieuwsber.  
8.00 Dansmuziek door The West Endians Band vanuit de West End Dance Hall, m.m.v. „He and She” in Odds and Ends.  
9.35—9.50 Weerbericht en nieuwsberichten.

**KOPENHAGEN, 281 M.**

(1067 k. P.)

**en KALUNDBORG, 1153 M.**

(260 k. P.)

**Zondag 27 April.**

9.20 Kerkdienst.  
10.50 Weerbericht.  
11.05 Persberichten.  
11.20 Uurslag en klokken spel v. h. Raadhuis.  
11.20—12.20 Concert door het omroepblaas-ensemble o.l.v. Johannes Andersen.  
12.20—1.20 Taallessen.  
1.50—3.50 Concert door het Otto Fessels instrumentale ensemble, Esther Nielsen, piano.  
3.50—4.20 Kinderuurtje.  
4.20 Kerkdienst.  
5.40—6.10 Mandolinen-concert door de Mandolinen-Club „Luna” o.l.v. Louis Eis.  
6.10 Weerbericht.  
6.20 Persberichten.  
6.35 Tijdsein.  
6.36 Sportberichten.  
6.50—7.20 Voorlezing door Daniel Prior uit werken van Emil Zola.  
7.20 Uurslag en klokken spel v. h. Raadhuis.  
7.20—8.20 Oude en nieuwe Weense muziek door het omroeporkest o.l.v. Launy Gröndahl. Fritz Berger, cabaretzanger. Viktor Fischer, piano.  
8.20—9.20 Volksdansen en gedichten. Fredrik Iversen en Jens Andersen.  
9.20—10.20 Orkest en solisten concert. Het Omroeporkest o.l.v. Launy Gröndahl, Harald

Andersen, viool en Aage Andersen.  
10.20—11.50 Dansmuziek door het orkest uit het „Palace Hotel” o.l.v. Teddy Petersen.  
11.20 Uurslag en klokken spel v. h. Raadhuis.

**Maandag 28 April.**

6.50—7.00 Gymnastiekles.  
10.20 Weerbericht.  
10.30 Noteeringen.  
11.20 Uurslag en klokken spel v. h. Raadhuis.  
11.20—1.20 Concert door het strijkorkest uit restaurant „Wivel” o.l.v. Ingemann Palmhoj.  
2.50 5 Minuten voor de huisvrouw.  
2.55—4.55 Concert door het omroeporkest o.l.v. Launy Gröndahl, m.m.v. Hakon Dons, operazanger. Folmer Jensen, piano.  
5.00 Beursberichten.  
5.10—5.40 Voordrachten en declamatie.  
6.10 Weerbericht.  
6.20 Persberichten.  
6.35 Tijdsein.  
6.50—7.20 Voordracht door Dida Dederding.  
7.20 Uurslag en klokken spel v. h. Raadhuis.  
7.20—8.20 Operamuziek door het omroeporkest o.l.v. Emil Reesen.  
8.20—9.10 Deense gedichten en liederen, m.m.v. Tavs Neijendam, declamatie. Per Krudsen, concertzanger. Lilly Ericson, concertzangeres. Folmer Jensen, piano. Daarna: persber.  
9.30—10.20 Kamermuziek m.m.v. het Hagemann-kwintet.

**Dinsdag 29 April.**

6.50—7.00 Gymnastiekles.  
10.20 Weerbericht.  
10.30 Noteeringen.  
11.20 Uurslag en klokken spel v. h. Raadhuis.  
11.20—1.20 Concert door het strijkensemble van het „Palace Hotel”. Leonard Gyldmark.  
2.20—4.20 Concert m.m.v. het Carl Rydahls instrumentale ensemble. Gudrun Lohse, declamatie.  
4.20—4.50 Kinderuurtje.  
5.00 Beursberichten.  
5.10—5.40 Lezing door Henning Kehler.  
5.40—6.10 Taallessen.  
6.20 Persberichten.  
6.35 Tijdsein.  
6.50—7.20 Lezing door Dr. M. Neijendam.  
7.20 Uurslag v. h. Raadhuis.  
7.20—8.20 Friedrich Kuhlau, m.m.v. Mannen-koor „Arion” o.l.v. A. Kerckhoffs. Folmer Jensen, piano.  
8.20—8.50 „En Staerk Mand” toneelspel in 1 bedrijf van Gudrun Steincke.  
8.50—9.15 Finsche gezangen, m.m.v. Ture Ara, concertzanger. Folmer Jensen, piano. Daarna: persberichten.  
9.35—10.25 Oude Deense componisten. Peder Gram, door het omroeporkest o.l.v. Launy Gröndahl. Julius Thornberg, viool.  
10.25—11.50 Dansmuziek door orkest uit Hotel „D'Angleterre” o.l.v. Heinz Jaath.  
11.20 Uurslag en klokken spel v. h. Raadhuis.

**Woensdag 30 April.**

6.50—7.00 Gymnastiekles.  
10.20 Weerbericht.  
10.30 Berichten.  
10.35—11.05 Uitzending voor scholen.  
2.50—4.50 Concert door het Louis Preils instrumentale ensemble, m.m.v. Henni Forchhammer, declamatie.  
5.00 Beursberichten.  
5.10—5.40 Oude Deense gedichten door Carl F. Schiöningg.  
5.40—6.10 Fransche les.  
6.10 Weerbericht.  
6.20 Persberichten.  
6.35 Tijdsein.  
6.40—7.05 Lezing door N. Gram.  
7.05 Inleiding tot de operette „Die Fledermaus”.  
7.20—10.50 Vanuit de Kon. Schouwburg „Die Fledermaus” operette in 3 bedr. van Joh. Strauss. Daarna persberichten.  
11.10—11.50 Dansmuziek door het orkest uit



restaurant „Nimb" o.l.v. Hens Warny.  
11.20 Uurslag en klokkenspel v. h. Raadhuis.

### Donderdag 1 Mei.

6.50—7.00 Gymnastiekles.  
10.20 Weerbericht.  
10.30 Berichten.  
11.20 Uurslag en klokkenspel v. h. Raadhuis.  
11.20—1.20 Concert door het strijkorkest uit restaurant „Wivel" o.l.v. Ingemann Palmhøj.  
2.00—4.00 Concert door het Mogens Hansens instrumentale ensemble. Daniel Prior, declamatie.  
5.00 Beursberichten.  
5.10—5.40 Voordracht door Erling Schiønning.  
5.40—6.10 Engelsche les.  
5.10 Weerbericht.  
6.20 Persberichten.  
6.35 Tijdsein.  
6.36—7.05 Voordracht.  
7.05—7.35 Voordracht door Knud V. Jensen.  
7.35—8.30 Orkest concert en koorgezang. A. C. Meyer, declamatie!  
8.30—9.10 „Borger sind" spel in 1 bedrijf van Knud Hjort. Daarna persberichten.  
9.30—10.20 Populaire muziek, o.l.v. Launy Gröndahl door het omroeporkest.

### Vrijdag 2 Mei.

6.50—7.00 Gymnastiekles.  
10.20 Weerbericht.  
10.30 Berichten.  
11.20 Uurslag en klokkenspel v. h. Raadhuis.  
11.20—1.20 Concert door het strijkensemble van het „Palace Hotel" o.l.v. Leonard Gyldmark.  
2.50—4.20 Concert door het orkest van restaurant „Wivel" o.l.v. Oscar Stalla. Clara Schwartz, declamatie.  
4.20—4.50 Kinderuurtje.  
5.10 Beursberichten.  
5.10—5.40 Voordracht door C. Luplau Janssen.  
5.40—6.10 Taalles.  
6.10 Weerbericht.  
6.20 Persberichten.  
6.35 Tijdsein.  
6.36—7.05 Lezing door Nic. Blaedel.  
7.05—7.35 Voordracht door Prof. Dr. Oluf Thomsen.  
7.35—9.35 Concert door het verstrekte omroeporkest o.l.v. Emil Reesen, m. m. v. Louis Jensen, cello, Else Brems, concertzangeres. Karen Marie Nielsen, operazangers. Klassieke muziek en aria's. Daarna persberichten.  
9.55—11.50 Dansmuziek van restaurant „Wivel" door Otto Lington en zijn orkest.  
11.20 Uurslag en klokkenspel v. h. Raadhuis.

### Zaterdag 3 Mei.

6.50—7.00 Gymnastiekles.  
10.20 Weerbericht.  
12.05—12.35 Gramfoonmuziek.  
2.20—2.50 Uitzending voor kinderen.  
2.50—4.50 Concert door het omroeporkest o. l. v. Emil Reesen, Holger Pedersen, declamatie. Viktor Fischer, piano.  
5.00 Beursberichten.  
5.10—5.40 Declamatie door Peer Lhot.  
5.40—6.10 Fransche les.  
6.10 Weerbericht.  
6.20 Persberichten.  
6.35 Tijdsein.  
6.50—7.20 Lezing door Bertel Dahlgaard.  
7.20 Uurslag v. h. Raadhuis.  
7.20—8.20 Concert door omroeporkest o.l.v. Launy Gröndahl.  
8.20—8.45 Declamatie. Daarna persberichten.  
9.00—10.20 Concert, m. m. v. harmonikaspeleers, solisten, sopraan en bariton.  
10.20—11.35 Dansmuziek door het orkest van restaurant „Industrie" o.l.v. Juhl Thomsen.  
11.20 Uurslag en klokkenspel v. h. Raadhuis.

## RADIO-PARIJS, 1725 M.

(174 k. P.)

### Zondag 27 April.

7.20 Persberichten.  
7.50 Gymnastiekles.  
11.20 reek door Rev. Père Dieux.  
11.50 Gewijde muziek.  
12.05 Persberichten.  
12.20 Symphonie-concert, gramfoonplaten.  
1.20 Gramfoonmuziek.  
3.50 Gramfoonmuziek.  
4.50 Landbouwberichten en Koersen.  
5.20 Concert m.m.v. Marcelle Denya en M. Couzinou.  
5.50 Dansmuziek.  
6.35 Nieuwsberichten.  
6.50 Circus Radio-Parijs.  
7.20 Concert.  
7.50 Sportpraatje.  
8.05 Vervolg concert.  
8.35 Persberichten.  
8.50 Vervolg concert.  
9.20 Concert uit het Grosvenor House Hotel.

### Maandag 28 April.

6.05 Gymnastiekles.  
6.50 Herhaling.  
7.20 Persberichten.  
10.05 Koersen.  
11.50 Gramfoonmuziek.  
12.20 Beursberichten.  
12.50 Koersen.  
1.20 Koersen.  
2.50 Koersen.  
3.05 Concert georganiseerd door Les Rosati.  
4.15 Koersen.  
5.50 Koersen.  
5.55 Landbouwberichten.  
6.25 Causerie door Mr. Bremond.  
6.50 Koersen.  
7.05 Nieuwsberichten.  
7.20 Concert.  
7.50 Sportberichten.  
8.05 Concert, vervolg.  
8.35 Persberichten.  
8.50 Vervolg concert.

### Dinsdag 29 April.

6.05 Gymnastiekles.  
6.50 Herhaling.  
7.20 Persberichten.  
10.05 Koersen.  
11.50 Symphonie-concert. Gramfoonplaten.  
12.20 Koersen.  
1.20 Koersen.  
2.50 Koersen.  
3.05 Concert door het omroeporkest.  
4.15 Koersen.  
5.50 Beursberichten.  
5.55 Landbouwberichten.  
6.25 Literaire kroniek door Rene Ialou.  
6.50 Engelsche les.  
7.05 Koersen.  
7.20 Concert georganiseerd door Radio-selectie. „La Dame en Domino".  
7.50 Sportberichten.  
8.35 Persberichten.

### Woensdag 30 April.

6.05 Gymnastiekles.  
6.50 Herhaling.  
7.20 Persberichten.  
10.05 Koersen.  
11.20 Causerie door M. Laud.  
11.50 Gramfoonmuziek.  
12.20 Koersen.  
12.50 Koersen.  
1.20 Koersen.  
2.50 Koersen.  
3.05 Concert door het kwintet Jean Ibos.  
4.15 Koersen.  
5.50 Koersen.  
5.55 Landbouwberichten.

6.25 Radio-dialoog.  
6.50 Duitsche les.  
7.05 Koersen.  
7.20 Concert door het omroeporkest.  
7.50 Sportberichten.  
8.55 Vervolg concert.  
8.35 Persberichten.

### Donderdag 1 Mei.

6.05 Gymnastiekles.  
6.50 Herhaling.  
7.20 Persberichten.  
10.05 Koersen.  
11.20 Protestantsche causerie door Fred Durrlemann.  
11.50 Gramfoonmuziek.  
12.20 Koersen.  
12.50 Koersen.  
1.20 Koersen.  
2.50 Koersen.  
3.05 Concert georganiseerd door Art & Pe see.  
4.15 Koersen.  
5.50 Koersen.  
5.55 Landbouwberichten en koersen.  
6.25 Causerie.  
6.50 Koersen.  
7.05 Koersen.  
7.20 Een half uurtje gramfoonmuziek.  
7.50 Sportberichten.  
8.05 Concert.  
8.20 Concert. Orkest o.l.v. Eugene Bigot.  
de de pauze persberichten.

### Vrijdag 2 Mei.

6.05 Gymnastiekles.  
6.50 Herhaling.  
7.20 Persberichten.  
10.05 Koersen.  
11.20 Gramfoonmuziek.  
11.50 Gramfoonmuziek.  
12.20 Koersen.  
12.50 Koersen.  
1.20 Koersen.  
2.20 Koersen.  
3.05 Concert door omroeporkest.  
4.15 Koersen.  
5.50 Koersen.  
5.55 Landbouwberichten.  
6.25 Causerie.  
6.50 Engelsche les.  
7.05 Koersen.  
7.20 Causerie door Armand Machabey.  
7.50 Sportberichten.  
8.05 Concert georganiseerd door „Compagnie des Lampes Metal Radio".  
8.35 Persberichten.  
8.50 Vervolg concert.

### Zaterdag 3 Mei.

6.05 Gymnastiekles.  
6.50 Herhaling.  
7.20 Persberichten.  
10.05 Koersen.  
11.50 Gramfoonmuziek.  
12.20 Koersen.  
1.50 Koersen.  
2.50 Koersen.  
3.05 Kinderuurtje.  
3.50 Dansmuziek.  
4.15 Persberichten.  
5.55 Landbouwberichten.  
6.50 Engelsche les.  
7.05 Koersen. Nieuwsberichten.  
7.35 Boekbespreking.  
7.50 Sportberichten.  
8.05 Concert o.l.v. M. Valmy-Baysse. Liederen en Kamermuziek.  
8.35 Persberichten.

## BRUSSEL, 511,9 M.

### Zondag 27 April.

4.20 Dansmuziek uit „Palais de la danse Sauveur" te Brussel o.l.v. de la Vignette.



5.20 Kindervoorstelling o.l.v. Leen Leroy, met medewerking van de clowns Bonzo en Sylvia.  
5.50 Gramofoonmuziek.  
6.50 Radiocourant.  
7.35 Concert door het omroeporkest m.m.v. Berthe Laventurier, piano en Mr. de Kock. 1. Ouverture de Phèdre-Massenet. 2. Aria uit „Le roi de Thulé, Diaz. 3. Manon Lescaut, Puccini. 4. 4 pianostukjes van J. Ph. Rameau. 5. Russische liederen, Rabaud. 6. Melodien. 7. Noorsche rhapsodie, Swendsen. 8. 3 pianostukjes van Albeniz. 9. Gretta Green, Giraud. 10. Melodien. 11. Suite Brève, Dubois. 12. Fransche militaire marsch, St. Gaëns.  
9.35 Nieuwsberichten.

**Maandag 28 April.**

4.20 Concert uit de tea-room „Armenonville” te Brussel o.l.v. Mr. v. Baelen.  
5.20 Boekbespreking.  
5.35 Causerie door René Verboom.  
5.50 Concert door het omroeptrio.  
6.20 Gramofoonmuziek.  
6.50 Radio-courant.  
7.35 Gramofoonmuziek.  
7.40 Vervolg concert door trio.  
7.50 Causerie door Mr. de la Ruvière.  
8.00 Vervolg concert door trio.  
8.25 „La Chimère” opera comique in een bedrijf van Lione, Reniou.  
9.35 Nieuwsberichten.

**Dinsdag 29 April.**

4.20 Concert door het omroeptrio.  
5.20 Fransche les.  
5.50 Gramofoonmuziek.  
6.50 Radiocourant.  
7.35 Concert door het omroeporkest m.m.v. Mej. Biard. 1. Ouverture Goriolan, Beethoven.  
7.45 Lezing door René Lyr.  
7.55 Pianorecital door Alide van Uytvanck.  
8.20 Vervolg concert. 2. Marche de la Damnation, Berlioz. 3. Drie aria's uit Faust, Gounod. 4. Fantasie over Carmen, Bizet. 5. Aria uit Manon, Massenet. 6. Ballet du Gid, Massenet. 7. Lied, Rimsky. 8. Ouverture académique, Brahms. 9. Hongaarsche dans, Brahms.  
9.35 Nieuwsberichten.

**Woensdag 30 April.**

4.20 Concert uit de tea-room „Armenonville” te Brussel o.l.v. Mr. v. Baelen.  
5.20 Boekbespreking.  
5.35 Geschiedenis van de Koloniën.  
5.50 Concert door het omroeptrio.  
6.20 Gramofoonmuziek.  
6.50 Radio-courant.  
7.35 Gramofoonmuziek.  
7.40 Lezing door René Lyr.  
7.50 Concert georganiseerd door La Radio Emissions Socialiste d'Expression Francaise.  
9.35 Nieuwsberichten.

**Donderdag 1 Mei.**

4.20 Concert door het omroeptrio.  
5.20 Vlaamsche les.  
5.50 Gramofoonmuziek.  
6.50 Radio-courant.  
7.35 Gramofoonmuziek.  
7.40 Actualiteiten.  
7.45 Fragmenten uit „De Regimentsdochter” opera-comique van Donizetti m.m.v. Dames Farrère, Daryse, Mr. Letroye, Merlot en Bracony.  
9.35 Nieuwsberichten.

**Vrijdag 2 Mei.**

4.20 Kamermuziek door het omroeptrio.  
5.20 Boekbespreking.  
5.35 Geschiedenis van de Koloniën.  
5.50 Gramofoonmuziek.  
6.50 Radio-courant.  
7.35 Concert door het omroeporkest m.m.v. Mej. Gevinne. 1. Ouverture de Zampa, Hérold.

2. Franc is les Bas Bleus, Messenger.  
7.50 Causerie door Gustave van Zype.  
8.00 Vervolg concert. 3. Ballet Egyptien, Luigini. 4. Bluets et Coquelicots, Waldteufel. 5. Lied. 6. Fantasie over La Bohème, Puccini. 7. Lied. 8. Suite Ballet, Popy. 9. Lied. 10. Fantasie over Herodius, Massenet.  
9.35 Nieuwsberichten.

**Zaterdag 3 Mei.**

4.20 Séance Tri, Ergon.  
5.05 Engelsche les voor beginners.  
5.30 Engelsche les voor gevorderden.  
5.50 Concert door het omroeptrio.  
6.50 Radio-courant.  
7.35 Concert georganiseerd door „Ma Meuse”.  
9.35 Nieuwsberichten.

## LANGENBERG, 473 M.

(635 k. P.)

**Zondag 27 April.**

6.20—7.20 Gramofoonmuziek.  
7.30—7.50 Cursus in zelfverdediging door Dr. Ludwig Bach.  
7.50—8.15 Esperantoles.  
8.20—8.25 Klokkenspel van de St. Gereon.  
8.25—9.20 Morgenwijding.  
9.35—9.55 Ziekenbezoek.  
10.20—10.45 „Wert und Ehre deutscher Sprache”, Fritz Worm.  
10.50—11.15 „Aus Jacobsens Niels Lyhne”, Willi Buschhoff.  
11.20—11.35 „Abenteuer in S”, Bruno Gegner.  
11.40—12.20 Orgelconcert door Prof. Hans Bachem.  
12.20—1.50 Concert o.l.v. Eysoldt.  
1.50—2.20 Voor de arbeiders.  
2.25—2.45 Stenografieles.  
2.45—3.00 Landbouwk. lezing.  
3.00—3.20 „Die schuld” vertelling.  
3.20—4.05 Uitzending uit het stadion te Amsterdam. hockey-wedstrijd Holland-Duitsland.  
4.05—5.20 Vesperconcert m.m.v. Kamer - en kinderkoor. Orkest en strijkkwartet van de Westduitsche omroep. Leiding Zimmerman.  
5.20—5.45 Peter Schmitt over zwemmen en redden.  
5.45—6.05 Fransche persberichten.  
6.05—6.30 „Geburt, Hochzeit und Tod”, Prof. Dr. Adam Wrede.  
6.30—6.50 „Die Zeit im Buch”, Dr. Martin Rockenbach.  
6.50—7.10 Feuerschutzwoche.  
7.10 Sportberichten.  
7.20 Concert door het omroeporkest o.l.v. Kühn. Mittmann, viool. Daarna nieuwsberichten. Sportberichten. Daarna tot 11.20 dansmuziek o.l.v. Eysoldt.

**Maandag 28 April.**

6.04—6.20 Gymnastiekles.  
6.20—7.20 Gramofoonmuziek.  
9.35—10.35 Gramofoonmuziek.  
10.40—11.20 Uitzending voor scholen.  
11.30 Gramofoonmuziek.  
12.25—1.50 Concert o.l.v. Eysoldt. Marga Reith, sopraan. Breuer, piano.  
1.50 Raadgevingen voor de huisvrouw.  
2.20—2.50 Kinderuurtje door Els Vordemberge.  
3.25—3.45 „Die Jugend lobt” door Dr. Hansjürgen Willie.  
3.45—4.05 Nachgeholt, vertelling door Hans Franck.  
4.05—4.50 Kinderuurtje.  
4.50—5.50 Concert, Gramofoonplaten.  
5.50—6.10 Voor de ouders.  
5.35—7.00 Spaansche les.  
7.00—7.20 Technische causerie door Mr. Schulte.  
7.20 Concert door klein omroeporkest o.l.v. Eysoldt.

9.20 Bezoek aan de Dom te Keulen. Daarna nieuwsberichten. Daarna Kamerconcert m. m. v. Marietta Kever-Frotzheim, piano. Henk Willem Kever, viool.

**Dinsdag 29 April.**

6.05—6.20 Gymnastiekles.  
6.20—7.20 Gramofoonmuziek.  
9.35—10.35 Gramofoonmuziek.  
10.40—11.20 Uitzending voor scholen.  
11.30 Gramofoonmuziek.  
12.25—1.50 Concert door het omroeporkest o.l.v. Buschkötter. Eugen Schmidt-Carlen, bariton.  
1.50 Raadgevingen voor de huisvrouw.  
2.20—2.50 Kinderspeeluur, door Els Vordemberge.  
3.10—3.30 „Galapagos und Robinsoninsel” Hugo Weber.  
3.30—3.50 „Nordamerikanische Erzähler der Gegenwart” Franz P. Brückner.  
3.50—4.10 Praatje over Duitsche theaters.  
4.10—4.50 Dr. Hans Behle. Uit het leven der hoogere scholen.  
4.50—5.50 Vesperconcert. Gelscha Ingaschak, sopraan, Rudolf Neukircher, fluit. Paul Huber, harp. Karl Erdmann, bas. Otto Stöckicht, klarinet.  
5.50—6.10 Voor de vrouw.  
6.35—7.00 Fransche les.  
7.00—7.20 „Der Feuerschutz in gewerblichen Betrieben”.  
7.20—8.15 Concert door het omroeporkest o.l.v. Kühn.  
8.20 „Ein Faillissement” hoorspel van Björnsterne Björnson. Regie Rieth. Daarna Nieuws- en sportberichten.

**Woensdag 30 April.**

6.05—6.20 Gymnastiekles.  
6.20—7.20 Gramofoonmuziek.  
9.35—10.35 Gramofoonmuziek.  
10.40—11.20 Muzikale uitzending voor scholen.  
11.30 Gramofoonmuziek.  
12.25—1.50 Concert o.l.v. Eysoldt.  
1.50 Raadgevingen voor de huisvrouw.  
2.20—2.50 Handenarbeid voor jonge meisjes.  
3.10—3.30 Lezing door Hugo Weber.  
3.30—3.50 Voor jonge mensen, door Karl Obermann.  
3.50—4.10 „Die Vorschulzeit” Mr. Schu.  
4.10—4.50 „Reform und Versuchsschulen”, W. Kircher.  
4.50—5.50 Herdenking van Jens Peter Jacobsen, gestorven 30 April 1885. m. m. v. Zora Bihoy, sopraan. Kurt Siemers, spreker, het stedelijk orkest van Munchen.  
5.50—6.10 Tijdvragen v. d. rationalisatie, Lamertz.  
6.35—6.55 Voor de vrouwen.  
6.55—7.20 Voor de arbeiders.  
7.20—8.15 Concert door het omroeporkest o.l.v. Eysoldt.  
8.20 Symphonieconcert, door het omroeporkest o.l.v. Buschkötter. Elly Ney, piano.

**Donderdag 1 Mei.**

6.05—6.20 Gymnastiekles.  
6.20 Weefbericht.  
6.25—6.50 Gramofoonmuziek.  
6.50—7.50 Concert door Kurorkest uit bad Pymont o.l.v. Curt John.  
9.35—10.35 Gramofoonmuziek.  
10.40—11.20 Gramofoonmuziek.  
11.30 Gramofoonmuziek.  
12.25—1.50 Concert o.l.v. Eysoldt.  
1.50 Raadgevingen voor de huisvrouw.  
2.20—2.50 Kinderuurtje door Els Vordemberge.  
3.25—3.45 „Nordische Erzähler der Gegenwart”, Dr. Martin Rockenbach.  
3.50—4.50 Voor de arbeiders.  
4.50—5.50 Vesperconcert door het omroeporkest o.l.v. Kühn. Grape, piano.  
5.50—6.10 „Der Mensch der Eiszeit in den Rheinlanden”. Dr. G. Rademacher.



6.35—7.00 Spaansche les.  
7.00—7.20 Voor de arbeiders.  
7.20 Concert door het omroeporkest o.l.v. Eysoldt. Daarna Nieuws- en sportberichten. Daarna tot 10.35 concert uit café Corso, kapel Bruna.  
10.35—11.20 Jazzmuziek. Gramfoonplaten.

**Vrijdag 2 Mei.**

6.05—6.20 Gymnastiekles.  
6.20 Weerbericht.  
6.25—6.50 Concert. Gramfoonplaten.  
6.50—7.50 Concert uit bad Oevenhausen door het Kurorkest o.l.v. Gustav Ladewig.  
9.35—10.45 Gramfoonmuziek.  
10.50—11.20 Fransche uitzending voor scholen.  
11.30 Gramfoonmuziek.  
12.25—1.50 Concert o.l.v. Kühn. Olga von Krupka, sopraan. Grape, piano.  
1.50 Raadgevingen voor de huisvrouw.  
2.20—2.50 Kinderuurtje.  
3.25—3.45 „Familie und Steuerrecht”, Dr. Geis.  
3.45—4.05 „Das neue rheinische Predigersreminar”, D. Dusse.  
4.05—4.50 Voor de jeugd.  
4.50—5.50 Kamermuziek, m. m. v. Blaasverg. v. d. omroep.  
5.50—6.10 „Die westdeutsche Wirtschaftsentwicklung, die sozialen Verhältnisse”, Dr. Hans Stein.  
6.35—7.00 Engelsche les.  
7.00—7.20 Technische causerie.  
7.20 Franz Bauman avond, met m. m. v. omroeporkest o.l.v. Eysoldt. Franz Bauman, tenor. Daarna Nieuws- en sportberichten, tot 11.20 concert uit Café Hansa.

**Zaterdag 3 Mei.**

6.05—6.20 Gymnastiekles.  
6.20 Weerbericht.  
6.25—6.50 Gramfoonmuziek.  
6.50—7.50 Concert door Kurorkest uit bad Oevenhausen.  
9.35—10.35 Gramfoonmuziek.  
10.40—11.20 Uitzending voor scholen.  
11.30 Gramfoonmuziek.  
12.25—1.50 Concert door het omroeporkest o.l.v. Buschkötter. Hubert Mertens, bas.  
2.20—2.50 Kinderuurtje.  
3.05—3.25 Die Hausgrau im Dienst der Feuer-  
verhütung.  
3.25—3.45 Reisbeschrijving door Dr. Konrad Pfennig.  
3.45—4.05 „Kulturen und Siedlungen in den Rheinlanden” Dr. C. Rademacher.  
4.05—4.25 Lezing door Dr. von Hansemann. Finantieele toekomst der Gemeente.  
4.25—4.50 Engelsche les.  
4.50—5.50 Karl Blume, luit. Het Dubbelkwartet „Liederborn. Leiding Franz Lammerding. Werken van Friedrich Silcher.  
5.50—6.10 Voor de arbeiders.  
6.10—6.20 Radioberichten.  
6.35—7.00 „Die Arbeitsgerichte, Das Verfahren. Dr. Biesantz.  
7.00—7.20 Religieuze causerie. Dr. Peter Wust.  
7.20 Vroolijke avond, m. m. v. kapel o.l.v. Eysoldt. Daarna Nieuws- en sportberichten. Daarna tot 11.20 dansmuziek o.l.v. Eysoldt.  
11.20—12.20 Jazzmuziek.

**ZEESEN, 1635 M. (183,5 k. P.)****Zondag 27 April.**

6.20 Gymnastiek.  
7.20 Voor de landbouwers.  
7.35 Marktberichten.  
7.45 Fiapl. Landwirt Heinrich Börger „Welche Anforderungen der Markt an Tierzucht und Haltung?”

8.10 Morgenwijding. Klokkenspel van de Potsdammer Garnisonkerk.  
10.50 Uitzending vanuit Crossen Schauspielhaus: Wedstrijd-turnen tusschen de steden Berlijn, Hamburg en Leipzig.  
1.20 Middagconcert van Leipzig. Dirigent: Wilhelm Rettich.  
1.20 Voor de jeugd.  
1.50 Russische Pianomuziek.  
2.20 Actueele voordracht.  
3.20 Berlijnsche tooneel.  
9.20 plm. Weer- en nieuwsberichten. Tijdsein, sportbericht. Vervolgens: Dansmuziek door de kapel Ben-Berlin (tot 11.50).

**Maandag 28 April.**

3.50 Concert.  
7.20 Concert van werken van Guiseppe Verdi, uitgevoerd door het orkest Bruno Seidler-Winkler. Gertrud Bindnagel, soliste. John Gläser, solist.  
9.30 Dr. Josef Räuscher „Politische Umschau”. Daarna: Tijdsein, weerbericht, nieuwsberichten, sportbericht. Vervolgens: tot 11.50 Dansmuziek van Hotel Eden, door de Kapel Just.

**Dinsdag 29 April.**

9.20 Tijdsein, weerbericht, nieuwsberichten, sportbericht.

**Woensdag 30 April.**

7.20 Intendant Dr. Hans Flesch „Rückblick auf Platten”.  
9.20 Tijdsein, weerbericht, nieuwsberichten, sportbericht. Daarna tot 12.20: Uitzending van de Hexentanzplatz en De Rosstrappe in het Harzgebirge: „Die Walpurgisnacht”.

**Donderdag 1 Mei.**

3.50 Kamermuziek.  
9.20 Tijdsein, weerbericht, nieuwsberichten. sportberichten. Daarna tot 11.50: Dansmuziek door de Kapel Gerhard Hoffmann.

**Vrijdag 2 Mei.**

7.20 Waarover men spreekt.  
9.20 Tijdsein, weerbericht, nieuwsberichten. sportbericht.  
9.50 Kaartspel. Bridge voor allen.  
10.20 Uitzending van Boedapest: Zigeuner-  
muziek.

**Zaterdag 3 Mei.**

9.20 Tijdsein, weerbericht, nieuwsberichten, sportbericht. Daarna tot 11.50: Dansmuziek door het Fred Bird Dansorkest.

**MOTALA 1348 M.**

(222,5 k. P.)

**Zondag 27 April.**

9.50 Voordracht.  
10.20 Godsdienstoefening.  
12.05 Weerbericht.  
12.35 Bezoek van het Noorsche omroepbe-  
drijf in Stockholm.  
2.20 Concert.  
2.50 Concert door Militair Orkest.  
3.50 Vervolg van 12.35.  
5.15 Klokkenspel van het Raadhuis.  
5.20 Avondgodsdienstoefening.  
6.35 Pianosonaten van Ludwig von Beet-  
hoven, gespeeld door Anita Harrison. 1. Sonate  
Opus 49, No. 2, G-dur. 2. Sonate Opus 79,,  
G-dur.  
6.50 Voordracht.  
7.20 Violeum-Concert door de Stockholmer  
Koorverg.  
9.00 Comedie der Week.  
9.30—10.20 Orkestconcert.

**Maandag 28 April.**

12.20—12.50 Voordracht voor de scholen.

4.20 Gramfoonplatenconcert.  
5.20 Kinderuurtje.  
5.40 Sonatine Op. 10 voor viool en piano,  
Anton Dvorak.  
6.00 Landb. voordracht.  
6.20 Engelsche spraakles.  
6.50 Rijksdagkroniek.  
7.10 Gramfoonplatenconcert.  
7.20 Uitzending vanuit het Noorsche Museum  
(ter gelegenheid van het 50-jarig Staatsbezit).  
7.50 Concert door George Morgan.  
9.00—10.20 Solistenconcert en Orkest.

**Dinsdag 29 April.**

2.05—2.30 Engelsch voor scholen.  
4.20 Gramfoonplatenconcert.  
5.20 Kinderuurtje.  
5.50 Concert.  
6.35 Voordracht.  
6.50 Voordracht over de Zweedsche taal.  
7.20 Voor de Dames.  
7.40 Orgelconcert door J. Hult. S. Micheew,  
viool. A. Thun, bariton.  
9.00 Litteraire kroniek.  
9.30—10.00 Quintet, Opus 44, voor Piano, 2  
violen, viola en cello, Rob. Schumann.

**Woensdag 30 April.**

12.20—12.50 Schooluitzending.  
4.20 Gramfoonplatenconcert.  
5.20 Kinderuurtje.  
5.40 Concert door het Radio Orkest.  
6.00 Landb. voordracht.  
6.20 Concert 1. Oude Dansmuziek. 2. Koor-  
zang. 3. Recitaties. 4. Koorzang. 5. Oude Dans-  
muziek.

7.05 Schets van Gunnar Skoglund en Carl  
Ström.

7.50 Voordracht.  
8.20 Walburgis-feest in Upsala.  
8.50 Weer- en nieuwsberichten.  
9.20—10.20 Dansmuziek.

**Donderdag 1 Mei.**

4.20 Gramfoonplatenconcert.  
4.50 Voordracht.  
5.20 Lente-feest.  
6.00 Landb. voordracht.  
6.20 Duitsche spraakles.  
6.50 Kroniek.  
7.10 Muzikaal Cabaret.  
8.05 Voordracht.  
9.00 Militair Concert.  
10.00—11.20 Dansmuziek.

**Vrijdag 2 Mei.**

4.20 Concert door het Radio Orkest.  
5.20 Voor de Jeugd.  
5.50 Voordracht.  
6.20 Aria's en romancen, door Fanny Elstad  
gezongen.  
6.35 Voor de Huisvrouw.  
6.50 Fransche spraakles.  
7.20 Feestuitzending van het Rode Kruis in  
de Concertzaal v. h. Concertgebouw.  
9.00 Weerbericht.  
9.05 Persberichten.  
9.25 Populair concert van gramfoonplaten.

**Zaterdag 3 Mei.**

3.20 Gramfoonplatenconcert.  
4.20 Kinderuurtje.  
4.50 Sportvoordracht.  
5.20 Voordracht en muziek.  
6.20 Lieder bij de luit door Albin Lindahl.  
Tore Lindwall, recitaties.  
6.50 Cabaret.  
7.50 Comedie der Week.  
8.20 Actueele voordracht.  
9.00—11.20 Oude- en Moderne Dansmuziek.



meerde vergadering om 10 uur door den voorzitter gesloten. De volgende bijeenkomst zal vermoedelijk plaats vinden Zaterdag 9 Mei, en wel te Arnhem of te Zutphen.

De Secretaris,  
Th. C. VAN BRAAK,  
Varsseveld, C 245a. PAOGA.

## VRAGENRUBRIEK.

### Amsterdam.

H. J. M. V. — Waar u niet op de hoogte bent met de techniek en de bepalingen betreffende kortegolfsenders, maken wij u erop opmerkzaam, dat om een dergelijk apparaat te mogen bouwen en gebruiken, het noodzakelijk is hiervoor een machtiging te hebben van den Min. v. Waterstaat, welke afhankelijk is gesteld van het met goed gevolg examen afleggen in seinen en opnemen, en radio techniek. Alvorens al uwe vragen te beantwoorden, raden wij u aan in verbinding te treden met de N. V. I. R. (secretaris W. Tappenbeck, Hotel de l'Europe, Doelenstraat Amsterdam) welke u alle inlichtingen omtrent examen-eischen en voorbereiding hiertoe kan geven. Als boeken raden wij u aan: Het zendend radio-amateurisme in Nederland door W. Keeman (Uitgaaf van N. Veenstra, den Haag), Wat de amateur van de Radio-Wetgeving moet weten, voor het examen ter verkrijging eener amateurzendvergunning (Uitgegeven door de N. V. V. R. Obrechtstraat 104/106 den Haag) en The Radio Amateur Handbook, bij Handy & Hull (Uitgegeven door de American Radio Relay League, Hartford, Conn., U. S. A. prijs \$ 1.00 ingen. of \$ 2.00 gebonden). Deze drie werken staan naast elkaar en zijn allen noodig. Eventueel te verkrijgen bij het verkoopbureau van de N. V. I. R. Mocht u na bestudeering hiervan nog moeilijkheden, ondervinden, zoo zullen wij deze gaarne in de Vragenrubriek behandelen.

J. K. — Het eenvoudigste is het geheele apparaat in een geaarde kooi van metaalgaas te plaatsen. In dit of een der volgende Nos. komt een artikel over het opheffen van dergelijke storingen.

### Roermond.

F. R. 1o. Ja. 2o. Ja. 4o. Een beltransformator, als door u bedoeld zou wel kunnen worden gebruikt, mits de gloeistroomweerstand aan de 5 voltszijde wordt geschakeld. Indien de transformator goed gemaakt is zal de middenaftakking (3 Volt), precies overeenkomen met het midden van den 6 Volts gloeidraad. Veiliger is het echter een potentiometer direct over den gloeidraad te verbinden en deze zoo in te stellen dat het brommen verdwijnt. 5o. Wij raden het u niet aan deze lampen in balansschakeling te gebruiken.

### 's Bosch.

G. P. D. — Wij raden u een balanstrap aan, deze heeft n.l. naast de door u genoemde voordeelen, de geringste kans op terugkoppeling. De roosterruimte heeft in dit geval geen betekenis. De lamp geeft bij de opgegeven waarde het volle vermogen. De lamp, gemerkt 2 achten wij de beste voor uw doel. Het plaatstroomapparaat, zooals door u beschreven, is goed. Als gelijkrichtlampen kunt u ook 2 x Philips 505 gebruiken. De redenen voor de verschillende kwaliteit op lange en korte golf zijn tweërlei: 1o. Is de 1875 m. eigenlijk al te lang voor goede telefonie, doordat een normale selectieve ontvanger te veel van de zijbanden afsnijdt en 2o. houdt men

op de korte golf de H.F. beter uit den laag-frequentversterker.

### Wieringen.

G. J. v. W. — U moet in een der leidingen naar de accu een weerstand schakelen. Een gloeistroomweerstand van 4 Ohm is hiervoor geschikt.

### Haarlem.

G. S. — De Tulp spoelenheid is ons niet uit ervaring bekend. De Lewcos spoelenheid kunnen we u wel aanbevelen.

### Tilburg.

J. D. We raden u de terugkoppeling op de gewone wijze uit te voeren en niet met potentiometer waarvoor dit spoelstel minder geschikt is.

### Almelo.

R. O. — Het hoofdtelefoonstelsel is beschreven in N. 8 en No. 49 1929. We zullen u deze Nos. laten toezenden.

### Kinderdijk.

v. Z. — 1e. De condensator kan een waarde hebben van 100 à 200  $\mu\mu\text{F}$ .

2e. De door u genoemde detector is voor het doel zeer goed.

### Bussum.

M. R. 1e C. — 1e. U heeft een spoel noodig van  $\pm 15$  windingen.

2e. Dat hangt af van de grootte van den draaicondensator.

3e. Indien de draaicondensator groot is zult u de 80 m nog wel met 10 windingen halen.

4e en 5e. Zie het antwoord aan H. J. M. V. te Amsterdam.

### Zutphen.

K. J. E. — Als u voor den uitgangstransformator een kern aanneemt van 6  $\text{cm}^2$ , kunt u er primair zoo veel windingen opleggen, dat (in verband met de grootte van den plaatstroom) hoogstens 100 Ampère-windingen worden verkregen (normaal 75). Daarna wordt het aantal sec. windingen bepaald door de gewenschte transformatieverhouding. Voor een B 403 komt men tot ongeveer 4000 windingen primair, zoodat voor een verhouding 20 : 1 secundair 200 windingen noodig zijn (van dikker draad).

### Utrecht.

J. P. — Gebruik van een hoogfrequent-smoorspoel verdient aanbeveling.

### Arnhem.

R. L. — U zult een groter plaatstroom-apparaat moeten bouwen. De gebruikte lampen zullen daarin waarschijnlijk voldoende stroom leveren.

### Den Haag.

F. J. B. — 1. Er moet een fout in de meting zitten, want er zou door het stroomverbruik van den meter alleen een te lage waarde gemeten kunnen worden.

2. Dat is normaal.

3. Neen, een dergelijke combinatie kennen wij niet.

4. Neen, die gecombineerde uitvoering bestaat niet. Zie over den druk op de plaat overigens het artikel in dit, of een volgend nummer.

J. Z. — Een artikel als het door u gevraagde staat wel op het programma, doch er zijn andere dingen, die voor moeten gaan en de uitwerking kost nog heel wat tijd. strekken na experimenteren, waartoe wij thans nog geen gelegenheid hebben. Wij komen er op terug.

### Geldrop.

M. v. d. H. — Probeer eens een hoogen variabelen weerstand, bijv. tot 10.000 Ohm of hooger.

### Rotterdam.

J. V. — De Hydra-anti-storingscondensatoren beschreven wij in het vorige nummer, de capaciteit is  $2 \times 2 \mu\text{F}$ . De schakeling is goed. De condensatoren aan de zijde van het plaatstroomapparaat kunnen waarschijnlijk vervallen. Als smoorspoelen kunt u honing-raatspoelen No. 200 gebruiken.

### Elst.

B. B. — 1. U kunt het probeeren, doch zekerheid voor bromvrijheid kunnen wij niet geven.

2. Bij de administratie is verkrijgbaar het schema van den Radio-Expres Amateur-zender.

Betreffende uw vragen van de vorige week berichten wij u, dat we voor het onder I genoemde geval geen oplossing weten. II Vermoedelijk loopt de luidspreker iets aan. Kan het werkelijk geen overbelasting zijn, welke zich bij dien eenen luidspreker eerder openbaart.

### Alkmaar.

V. F. A. M. — Door den weerstand wordt negatieve roosterspanning voor de hoogfrequent-lamp verkregen. Waarom een gedeelte hiervan niet gebruikt mag worden is ons niet duidelijk.

### Apeldoorn.

?? — 1. Waarschijnlijk is in uw geval de anodedetectie nog de beste. Eenige neg. resp. geven is zeker goed. Dit kan inderdaad gebeuren met een gloeistroomweerstand in de minleiding. Als u roosterdetectie wilt toepassen is de gewone roostercond. van 300  $\mu\mu\text{F}$ . en lek van 1 à 2 megohm goed; lek parallel aan condensator of tusschen rooster en potentiometer is practisch het zelfde. 2. Achter de V62 kunt u wel een weerstand-koppeling gebruiken, maar dit is niet zeer effectief. U zoudt integendeel een transformator met vrij groote verhouding kunnen nemen, bijv. Marconi Ideal 1 : 6. — 3. De door u toegepaste waarden zijn voor de V 1508 zeker te gebruiken, al geven wij in het algemeen de voorkeur aan groteren blokcond. en kleinere lekweerstand. 4. De PL 506 zal een en ander wel kunnen voeden, als u een transformator van  $2 \times 275$  Volt gebruikt.

### Vlaardingén.

J. v. R. — De door u gemaakte verbindingen zijn, voor zoo ver wij uit uw schrijven kunnen nagaan, juist. Uit het feit, dat u met lange-golf-spoelen ontvangst heeft, volgt ook wel, dat het schema als zoodanig in orde is. Het krijgschen op ultra korte golf kan als oorzaak hebben het gebruik van te groote terugkoppelspoel, te sterke koppeling van den spoel of te groote nulwaarde van den terugkoppelcondensator; verder ook een verkeerde stand van den potentiometer; de arm mag in geen geval tot vlak bij de aansluiting aan min accu worden gebracht; dan ontstaat plaatdetectie, die in verband met weerstand-koppeling kans levert op randgehuil; de potentiometer moet een matige positieve spanning geven aan het rooster der detectorlamp. Ten slotte kan het ook noodig zijn, de plaatspanning voor de detectorlamp nauwkeurig te probeeren. — De eerste draaicondensator is inderdaad in de RE Extra voor ultrakort buiten werking.



## KLEINE ADVERTENTIES.

Prijs 1-5 regels f 2.50; elke regel meer 50 cent, bij vooruitbetaling.  
 Vraag en aanbod rubriek uitsluitend ten dienste van de amateurs, niet voor den handel.

Te koop wegens overcompleet van particulier: 1 Philips p.s.a. 372 met lamp 373 — 125 V. f 25.—. 1 nieuwe Telefunken gelijkrichtlamp R. G. N. 1054 f 8.—. 1 koptelefoon 2 X 2000 Ω f 2.50. 1 weinig gebruikte Philips 506, 2 X 300 V. max. f 5.—. 1 Brown hoornluidspreker type H voor elk aann. bod, gekost hebbende f 75.—. Alles beslist nog in zeer goeden staat.

Brieven onder letter R. E. 14 aan het bureau van dit blad.

**„PHILIPS”**

Ontvangstoestellen  
 Plaatstroomapparaten  
 Gelijkrichters  
 Luidsprekers  
 Lampen

**„GENERAL RADIO”**

Onderdeelen

**Firma W. BOOSMAN**

Warmoesstraat 97 -- AMSTERDAM -- Tel. 49103

Leveranciers der Kon. Ned. Marine

**Radio-Instituut VOGEL**

Laan van Nieuw Oost-Indië 236 - Den Haag

Opleiding voor Radio-Technicus  
 Radio-Monteur - Radio-Telegrafist

Aanvang nieuwe cursussen 1 September 1930.

Sinds 1 Jan. 1929 van de 34 kandidaten 29 geslaagd

H H Radio-Handelaren worden verzocht ons hunne vacatures op te geven.

**BANDEN RADIO-EXPRES 1929.**

Prijs f 1.40 afgehaald, f 1.55 franco per post. Levering uitsluitend na inzending van het bedrag aan het bureau van Radio-Expres:

LAAN VAN MEERDERVOORT 30, DEN HAAG.  
 GIRO 99225.



ONS  
 NIEUWSTE TYPE  
 4-LAMPS ONTVANGER  
 MET DE LAATSTE  
**PHILIPS**  
 WISSELSTROOMLAMPEN,

**D. H. DE LUXE f 290.00.**

VERKRIJGBAAR BIJ ONZE PLAATSELIJKE AGENTEN

**N.V. RADIOHANDEL „DIE HAGHE”**

FABRIEK VAN RADIO APPARATEN

WALDORPSTRAAT 68 - TEL. 14259 - 's-GRAVENHAGE

**Fa. H. R. SMITH ——— AMSTERDAM.**

Attentie s.v.p.

Onze kantoren, magazijn en showroom worden op  
 1 Mei a.s. VERPLAATST van Keizersgracht 6 naar

**KEIZERSGRACHT 150**

Telefoon blijft 34163

Weet U dat de kwaliteit van Uw radio-ontvangst gemakkelijk verbeterd kan worden.

Vraagt ons eens gratis brochure over de

**SINUS Toonzeef**  
**SINUS Netzeef** en  
**SINUS Kwaliteitsregelaar**

Uw handelaar demonstreert deze gaarne voor U.

**Firma Ridderhof & Van Dijk - Zeist**

Radio-Apparatenfabriek. ——— Tel. 345.

Filialen: DEN HAAG, Weimarstraat 53  
 ROTTERDAM, Essenburgsingel 8  
 AMSTERDAM, P. C. Hooftstraat 40.



# TWEE STAPPEN VOORUIT!

THANS VÓÓR ELK TOESTEL

## EEN „HYDRA” ANTI-STORINGSBLOK

IN ELK TOESTEL

EN

## EEN „STABILISATOR” GLIMLAMP.

DEN HAAG, TEL. 35277

# CEB

LAAN VAN MEERDERVOORT 30

## Het Zendend Amateurisme in Nederland

door W. KEEMAN -- Prijs f 1.50



## Televisie voor den Amateur

door J. CORVER en G. J. ESCHAUZIER

Prijs, in driekleurendrukomslag f 1.25



UITGAVEN VAN N. VEENSTRA TE 's-GRAVENHAGE



Beide boeken zijn verkrijgbaar bij den Boekhandel en tegen inzending van het bedrag, plus f 0.15 voor porto, bij den Uitgever.

# INSTITUUT VOOR RADIOTELEGRAFIE

Graaf Florisstr. 74a-b, ROTTERDAM.  
Telefoon 34520. Giro 131909.

Radio P 11 G Onder Directie van L. F. STEEHOUSER.

Leeraar aan de Gem. Zeevaartschool.

Oudste en meest uitgebreide Radioschool in Nederland; ruime en frissche onderwijslokalen, werkplaats en laboratorium.

### OPLEIDING VOOR:

- I. **RADIOTELEGRAFIEST** ter Koopvaardij (Marconist) (Dag- en avondcursussen) salarissen f 60.-/f 90.- -- f 360.- per maand benevens kost en inw. a/b. premies en emolumenten, pensioen; plaatsing bij de N. T. M. Radio-Holland verzekerd.
- Ia. **RADIOTELEGRAFIEST** (Dag- en avondcursussen) op Rijkstastations, voor de Luchtvaart, Indische P. T. T. -dienst, enz.
- II. **RADIOTECHNICUS** (Dagcursussen) (Diploma N. B. R.) Theoretische en praktische opl., bouwen van ontvangers en zenders, metingen, proeven. Salarissen f 100.- -- f 300.- per maand; plaatsing verzekerd.
- III. **RADIOMONTEUR** (Avondcursussen) (Diploma N. B. R.) Theorie, toestelbouw, storingzoeken, metingen Salarissen f 20.- tot f 45.- per week. Plaatsing verzekerd.
- IV. **DE ZENDVERGUNNING** (Avondcursussen) (Rijksdiploma). Nieuwe wettelijk ingestelde bevoegdheid.

Het onderwijs in de vakken II, III en IV ook geheel schriftelijk.

Bij het jongste examen (Aug. 1929) voor de Bondsdiploma's slaagden 48 onzer leerlingen voor Radiotechnicus en Radiomonteur. Hiervan werden er 36 geheel schriftelijk opgeleid.

Alle inlichtingen kosteloos op aanvraag, prospectus R. E. Inschrijving dagelijks.

H. H. werkgevers wenden zich tot ons voor technisch personeel.



## == SPOELEN! ==

voor El. Dyn. Luidsprekers worden volgens tekening vervaardigd.

REPARATIE VAN ALLE SOORTEN --  
LUIDSPREKERS EN KOPTELEFOONS.

Fa. A. F. M. HAZELZET  
ROTTERDAM

STEIGER No. 9 Telefoon 53114  
Opgericht 1890.

## VAN DER HEEM & BLOEMSMA. - Den Haag.

12 Watt Eindversterker V121.

Verbeterd kwaliteit en geluidsvolume  
zonder vervorming. Direct achter elk  
toestel bruikbaar.



Prijs  
compleet  
f 170.-

V121a met ingebouwd of lossen uitgangstransformator, geschikt voor voeding van 150 tot 200 luidsprekers, speciaal voor Radio-Centrales. Prijs compleet f 192.-.



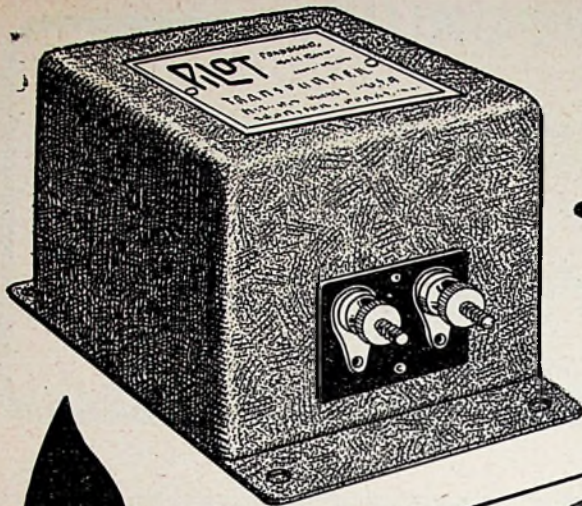

# PILOT SPECIAAL TRANSFORMATOR

Uniforme versterking  
voor frequenties  
van 50-16000 Hertz,  
terwijl de versterking  
beneden de 50 Hertz  
slechts zeer gelijk=  
matig afneemt.

Bestel. N<sup>o</sup> 413 Prijs: fl. **5.40**

Vraagt ons of  
uw handelaar  
onze speciale  
brochure N<sup>o</sup> 116.

Steeds de éérste  
met het nieuwste!

**N.V. NIJKERK'S RADIO**  
**AMSTERDAM, WARMOESSTR. 94.**

Telefoon:  
36883 · 36993



# WONDER SERIES



## VOOR ACCU- EN WISSELSTROOM VOEDING

A 442 A 415 B 443

E 442 E 415 B 443

### HET HOOGSTE GENOT

. . . kan radio U slechts  
dán bieden, indien de  
lampen serie in Uw toe-  
stel van éézelfde merk,  
van het onovertroffen  
fabrikaat Philips is.

Eischt de complete  
**PHILIPS „Miniwatt“**  
Wonderserie voor de  
ideale weergave.

**PHILIPS  
„MINIWATT“**

**Er is slechts één lamp, die een Philips „Miniwatt“ kan  
vervangen en wel . . . een nieuwe Philips „Miniwatt“**



# Utility FIJNREGELKNOP

Ideale selectiviteit.



De geperfectioneerde constructie van deze **WONDERKNOP** stelt U in staat om de golflengte van ieder station tot op de centimeter zonder moeite zuiver af te stemmen.

Vertraging 1-70

Passend op iedere condensator, zoowel links als rechts draaiend. Sierlijk en eenvoudig uiterlijk. Gemakkelijke-geleidelijke afstemming

**PRIJS**

**f. 5.50**

**N.V. HANDELMIJ. VAN SANTEN** AMSTERDAM - C  
TELEF. 32113.

# SABA-RADIO

Vier geslaagde SABA-creaties van het seizoen 1929-1930.

## SABA- W N 3 met L 60

een wisselstroom drielampontvanger, uiterst comfortabel en van zeer goede werking, gecompleteerd met den nieuwen SABA-electromagnetischen luidspreker, dubbel magneet-systeem.

## SABA-S W 4 met electrodynamischen luidspreker DG II

eenschermrooster-vierlamps wisselstroomontvanger, van buitengewone selectiviteit en reikwijdte. In combinatie met den nieuwen SABA-el. dyn. luidspreker is volmaakte radio-ontvangst en schitterende weergave van Uw grammofoonmuziek gegarandeerd.

## SABAPHON

een gecombineerd muziekinstrument bestaande uit radio-ontvanger SW 4, el. dyn. luidspreker en elektrische grammofoon. Alles ingebouwd in een uitstekend specimen van moderne Schwarzwälder meubelkunst.

## SABA-ORGON

een gecombineerd muziekinstrument als voren, echter bovendien voorzien van SABA krachtversterker KVO, waardoor het instrument geeigend is voor de grootste inrichtingen.

Vraagt prospecti en offerte c.q. demonstratie.

Voor verschillende plaatsen plaatselijke vertegenwoordigers gezocht.

**N. V. TECHNISCH BUREAU MANDERSLOOT**

**UTRECHT, Bemuurde Weerd O. Z. 19**

**Telefoon 15439**





Wilt U iets goeds?

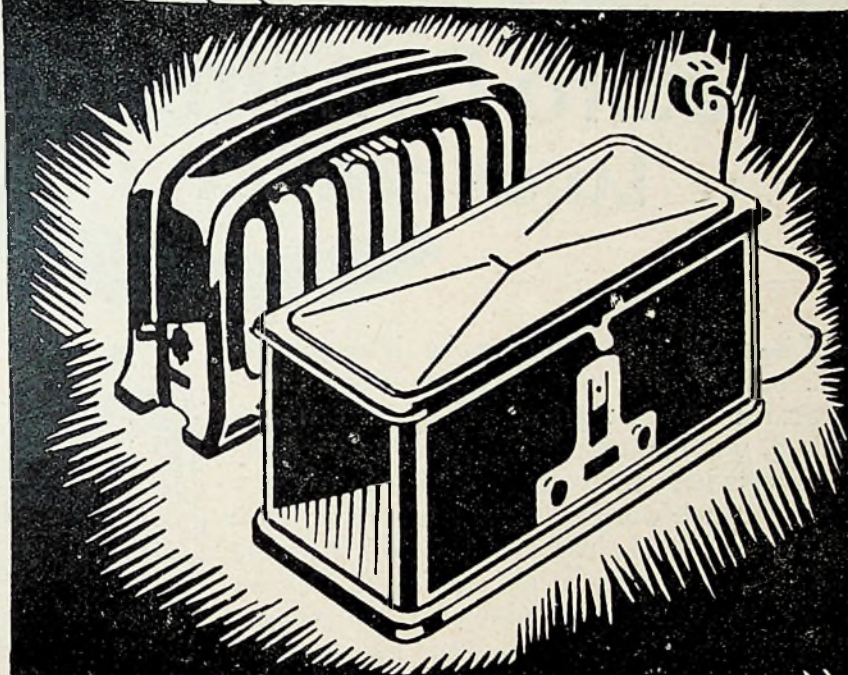

Neem:

**TELEFUNKEN 40**

met

**SIAPHON 52!**



trias

**TELEFUNKEN**

De oudste ervaring - De modernste constructie

Vert. d. Siemens & Halske A.G.

Huygenspark 38-39 - DEN HAAG



# Hoor!

## de gevoeligste en krachtigste Electro-Dynamische Luidspreker !

De Lissen electro-dynamische luidspreker is de beste, welke tot op heden voor radio-doeleinden vervaardigd is. Hij geeft een zeer krachtig, vol, natuurgetrouw geluid en verwerkt gemakkelijk het volle volume van het krachtigste ontvangtoestel: overbelasting is ten eenen male uitgesloten. Hij is daarom bij uitstek geschikt voor bioscopen, danszalen en café's. Evenals bij alle andere Lissen-producten is de prijs, in verhouding tot de kwaliteit, zeer laag gesteld.

Het verdient aanbeveling het klankbord minstens 60 x 60 cM. te maken.

Prijs geheel compleet met  
ingebouwden transformator:

L. N. 695 verhoud. 8-1 v. Standaardlampen

L. N. 696 .. 23-1 .. pentodelampen

De bekrachting is gewikkeld voor 6 volt.

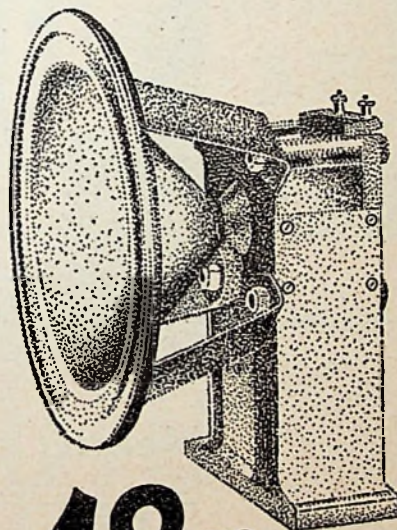

# 48.<sup>50</sup>

# LISSEN

LISSEN Ltd.  
ISLEWORTH  
ENGLAND

LISSEN AGENTSCHAP  
Schiekade 155a - Tel. 43133  
ROTTERDAM

Op aanvraag zenden wij U gaarne gratis en franco onzen nieuwen uitvoerigen en geïllustreerden catalogus.



# „TRUVOLT” Weerstanden.

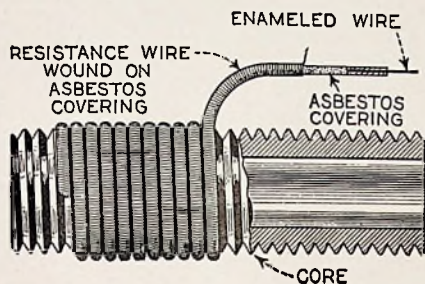

Het behoeft geen verwondering te baren, dat ons afzetgebied van deze uitstekende **draadgewonden weerstanden** zich nog steeds aanmerkelijk uitbreidt. Ook buiten de „radio” zijn de gebruiksmogelijkheden vele.

Velerlei waarden zijn thans onmiddellijk uit voorraad leverbaar.

## 25 watt.

500 ohm	10,000 ohm
750 "	12,000 "
1,000 "	15,000 "
1,500 "	20,000 "
2,000 "	25,000 "
2,500 "	30,000 "
5,000 "	40,000 "
7,500 "	50,000 "



## 50 watt.

500 ohm	12,000 ohm
1,000 "	15,000 "
1,500 "	20,000 "
3,000 "	25,000 "
5,000 "	50,000 "
7,500 "	100,000 "
10,000 "	

## 75 watt.

500 ohm	5,000 ohm	15,000 ohm	40,000 ohm
1,000 "	7,500 "	20,000 "	50,000 "
2,000 "	10,000 "	25,000 "	80,000 "
3,000 "	12,000 "	30,000 "	100,000 "

**Vraagt prijsblad: „What resistance do I need?”**

175 Varick St., New York, N.Y.

# ELECTRAD

INC.

Voor Nederland: Radio-Import A. A. POSTHUMUS - Baarn.



➔ Zoo juist verschenen:

# BOUWSCHEMA OP WARE GROOTTE „ARIM” WISSELSTROOMONTVANGER TYPE W3

## MET INGEBOUWDE VOEDING

Dit bouwschema munt uit door overzichtelijke en logische opstelling der onderdelen, waardoor de constructie niet de minste moeilijkheden met zich brengt.

Een apparaat volgens dit schema gebouwd, kan de vergelijking met alle „fabrieksapparaten” glansrijk doorstaan, terwijl

### DE „ARIM” WISSELSTROOM ONTVANGER TYPE W3

wat betreft rustige werking, eenvoudige bediening, selectiviteit en geluidsterkte, het merendeel van deze nog verre zal overtreffen.

Het bouwschema in drie kleuren met uitvoerige beschrijving, principe-schema en talrijke foto's wordt franco toegezonden na ontvangst van 30 cts. in postzegels of per giro 150380.



**N. V. Algemeene Radio Import Mij.**  
Nassau Ouwkerkerkstraat 3 DEN HAAG

### ADRESWIJZIGING!

ONZE KANTOREN, MAGAZIJNEN EN  
MONSTERKAMERS TE AMSTERDAM  
ZIJN VERPLAATST NAAR:

**NIEUWE DOELENSTRAAT 6.**

**N.V. TEVA-RADIO**  
AMSTERDAM.  
Telefoon 35273.

### WEENENK'S

ELECTROTECHNISCHE INDUSTRIE  
VAN BOETZELAARLAAN 300 's-GRAVENHAGE

LEVERING van alle

**Radioartikelen**

UITSLUITEND aan den handel.

Vraagt onze speciale conditiën op:

Bell. Tel. Man. Co. L. F. Transformatoren type 49 B,  
Pilot - Astra - Ferrix - Lewcos - Lissen en Varta

**DO IT NOW!**

## Maakt uw toestel nieuw door een „HYPERMU”-TRANSFORMATOR!!!

THANS OVERAL DIRECT UIT VOORRAAD VERKRIJGBAAR!

Voor bijzonderheden wende men zich tot:



**HYPERMU**  
„De wonder transformator”!

Tel. Interc. 19 en 23